

MAN

PK23500

TGS40.360-6X4-BB-WW

NOUVEAU

SUR COMMANDE



DÉTAIL INFORMATION DE L'OFFRE

Détail d'emplacement

Köstendorf, 5203 - Autriche 

Distributeur

PALFINGER EMEA GmbH



Disponibilité

Sur commande

Type produit

nouveau

Email du distributeur

sales@palfinger.com

Numéro de téléphone du distributeur

004366488345792

TRUCK

Axes	6x6	Catégorie de charge utile	>26t
		Construction	Grue et plateau

Description du véhicule



Illustration similaire, peut contenir des équipements spéciaux (moyennant suppléments de prix)

Données du véhicule

Description de variante	TGS 40.360 6X4 BB-WW
Numéro du véhicule de base	L34WAE06
Norme antipollution	EURO2
Type du véhic.	Benne triverse
Cabine	Cabine mi-longue M
Empattement	3900 mm
Porte-à-faux	800 mm
Direction	Gauche

Poids admissibles

	NATZU	TECHN	TECH+
PTC	40000 Kg	40000 Kg	40000 Kg
PTR	44000 Kg	44000 Kg	44000 Kg
Essieu avant	9000 Kg	9000 Kg	9000 Kg
Essieu arrière	16000 Kg	16000 Kg	16000 Kg
Essieu arrière 2	16000 Kg	16000 Kg	16000 Kg

Légende

NATZU : Poids d'homologation nationale

TECHN : Poids techniquement admissibles

TECH+ : Poids techniquement admissibles, y compris augmentation de la charge pour interventions spéciales

Configuration pour: TGS 40.360 6X4 BB-WW / L34WAE06

Explication: ■ = Équipement

Moteur refroidissement embrayage

- Moteur D2066LF07 - 360 ch / 265 kW EURO2 - 1800 Nm (018SJ)
Common-Rail
- Radiateur à eau et échangeur air-air pour une température ambiante au-dessus de 35 degrés (027AP)
- Ventilateur viscostatique (116AE)
- Base de suspension moteur courte (uniquement moteur) (118EK)
- Régulation moteur EDC (118MA)
- Filtre à carburant (124AL)
- Filtre à carburant avec séparateur d'eau (124AZ)
- Raccord pour commande extérieure du régime (ZDR) (régulation régime intermédiaire) (203EK)
- Compresseur d'air monocylindre 360 cm3 (205AN)
- sans frein moteur EVB (208XD)
- Sans système de démarrage à flamme / dispositif d'aide au démarrage (210XX)
- Embrayage monodisque DTE 430 (211FJ)
- Grille antipierres devant radiateur (280EU)
- Limiteur de vitesse électronique à 90 km/h (345AS)
- Régulateur de vitesse (345EA)
- Reniflard du carter d'embellage fermé (44VCA)
- mesures d'insonorisation ne répondent pas à la norme UE (542FX)

Système d'admission système d'échappement

- Admission d'air relevée avec filtre à air sec (201AS)
- Cartouche de filtre à air avec élément de sécurité pour exploitation difficile (201EM)
- Tube d'échappement haut côté droit (206AP)
- Tube coudé pour échappement vertical ou relevé (206TA)

Boîte de vitesses

- Boîte de vitesses ZF 16 S 253 OD (022WO)

Prises de mouvement









- Prise de mouvement NH/4C sans plateau f=1,17/1,40 horizontale côté droit (122QN)

Essieu AV / ressorts AV / charge AV

- Essieu AV droit VO-09 (025MK)

	<ul style="list-style-type: none"> ■ Ressorts AV paraboliques 9,5 t (026EF) ■ Version haute de construction (281AA) ■ Stabilisateur pour essieu AV (363AA)
Pont AR / ressorts AR / charge AR	<ul style="list-style-type: none"> ■ Ressorts AR paraboliques 16 t (028FP) ■ Pose d'un pont tandem (028PA) ■ Pont AR à réducteurs planétaires AP HPD-1682/HP-1652 (034MS) ■ Blocage de différentiel dans le pont arrière (037AC) ■ Purge relevée sur essieu arrière (227AC) ■ Stabilisateur sur les deux ponts AR (362AH)
Démultiplications	<ul style="list-style-type: none"> ■ Démultiplication de pont AP $i = 5,33$ (035KM)
Roues	<ul style="list-style-type: none"> ■ Roue-disque à 10 trous 8,5-24 comme roue de secours TL (038VU) ■ Roues-disques à 10 trous 8,5-24 sur 2e pont AR TL (038WK) ■ Roues-disques à 10 trous 8,5-24 sur 1er essieu AV TL (038WN) ■ Räder Scheibe 10-Loch 8,5-24 an 1.HA TL (038WQ) ■ Sans porte-roue de secours (245XX)
Pneumatiques	
Essieu avant	<ul style="list-style-type: none"> ■ 2 * WA 325/95R24 DIR. S+G TL 162/160 K
Essieu arrière	<ul style="list-style-type: none"> ■ 4 * WA 325/95R24 MOT. S+G TL 162/160 K
Essieu arrière 2	<ul style="list-style-type: none"> ■ 4 * WA 325/95R24 MOT. S+G TL 162/160 K
Roue de secours	<ul style="list-style-type: none"> ■ 1 * WA 325/95R24 DIR. S+G TL 162/160 K

Marquage

	 Classe d'efficacité en carburant (A-G)	 Classe d'adhérence sur sol mouillé (A-G)	 Bruit de roulement	 Classe de bruit de roulement (1-3)
Essieu avant	D	C	73 dB	
Essieu arrière	D	C	74 dB	
Essieu arrière 2	D	C	74 dB	
Roue de secours	D	C	73 dB	

Réservoir à carburant

- Réservoir à carburant 400l à droite (023EH)
- Garde-au-sol diminuée du fait du réservoir à carburant (023VA)
- Adaptation réservoir à carburant (03KAA)
- Tôle de protection pour 1 réservoir (123AC)
- tamis pour réservoir à carburant (123CC)
- Bouchon de réservoir fermant à clé - 1 unité, ventilé, pour fermeture uniforme (303AX)

Direction

- Disposition de la direction à gauche (001AA)
- Volant réglable en hauteur et inclinaison (030EE)
- Antivol sur volant (256AA)

Cadre de châssis

- empattement 3900+1400 mm (005NW)
- porte-à-faux AR du cadre 800 mm (006CI)
- Barre anti-encastrement AR ronde (230AH)
- sans barre anti-encastrement à l'AV (230XW)
- sans protection latérale (230YX)
- Pare-chocs en acier en 3 éléments (233EM)
- Traverse pour attelage de remorque (236AF)
- Sans équerre de fixation de plateau sur cadre (241AC)

Système de freinage

- MAN BrakeMatic (système freinage électronique) (032AB)

Cabine, extérieur

- largeur de garniture de frein 220 mm pour pont AR (034EC)
- ABS (système antiblocage des roues) (258HA)
- Frein à tambour pour essieu AV (259CC)
- Frein à tambour pour pont AR (259CE)
- Raccord de frein, 2 conduites (262AC)
- Dessiccateur d'air (370CM)

- Cabine 'M' largeur 2240 mm, longueur 1880 mm (050NN)
- Sans compartiment de rangement (052XA)
- Portillon de la calandre fermant de l'intérieur (05NAE)
- Déфлекteur sur pavillon (233FA)
- Eclairage des emmarchements pour chauffeur et convoyeur (272FA)
- Suspension de la cabine avec des ressorts spirales pour cabine 'M' (283FB)
- Verrouillage des portes centralisé (321EC)
- Pare-brise en verre feuilleté teinté (380AC)
- Glaces de porte teintées (380CA)
- Paroi AR de cabine sans glace (381AA)
- Baies latérales teintées après colonne B (385AT)
- sans toit ouvrant (386XA)
- Rétroviseur guide-trottoir côté droit (392AH)
- Rétroviseur chauffant et avec réglage électrique, rétroviseur grand angle chauffant (392CZ)
- Bras de rétroviseur pour largeur de carrosserie 2600 mm (392HA)
- Sans antévisseur côté convoyeur / au milieu (392XJ)
- Sans réduction du brouillard de projection d'eau (404XG)

Cabine, intérieur

- Revêtement de siège en qualité standard (058BA)
- Siège chauffeur fixe, à réglage longitudinal, du dossier et en hauteur (058NE)
- Siège convoyeur fixe, à réglage longitudinal et du dossier (059NA)
- Contre-porte lavable (080AE)
- Revêtement en aluminium brossé du tableau de bord (150WR)
- Climatiseur AC R134A exempt de CFC (153KA)
- Sans isolation de cabine NORDIC (contre le froid) pour cabine M, L et LX (159XS)
- Filtre à poussière fine et pollen (201FA)
- Liseuse pour chauffeur (319AR)

	■ Sans matelas pour couchette inférieure	(376XH)
	■ Sans matelas pour couchette supérieure	(376XK)
	■ Sans couchette pour cabine M, C, DK	(376XL)
	■ Sans rideau transversal	(381XC)
	■ sans rideau sur tout le pourtour	(381YX)
	■ Lève-glace de porte électrique pour chauffeur et convoyeur	(387AF)
	■ Store pare-soleil mécanique pour pare-brise	(388AH)
	■ Poignées montoirs gauche et droite (sur montant B)	(389AC)
	■ Poignées montoirs gauche et droite (sur montant A)	(389AD)
	■ Porte-gobelet sur le tableau de bord	(390CT)
	■ Sans casier à objets	(390XX)
	■ Aménagement intérieur « Urban Concrete »	(434DB)
	■ Revêtement de plancher et de tunnel moteur en matière plastique	(538AE)
Cadran	■ Tableau de bord km/h « High-Line en couleur »	(02AAG)
	■ sans tachygraphe électronique	(042XY)
	■ MAN Tronic (ordinateur embarqué)	(325AA)
	■ Langue 1 'français' pour écran sur tableau de bord	(325EE)
	■ Affichage dans le combiné d'instruments pour les données d'exploitation	(339FP)
	■ Indicateur de charge de suralimentation (pression turbo)	(346CA)
Eclairage	■ Phares doubles à halogène H7 pour circulation à droite	(310EE)
	■ Feux de position	(318AA)
	■ Feux de position latéraux	(318AK)
	■ 2 gyrophares halogènes sur le pavillon de la cabine à gauche et à droite	(352CF)
	■ Couleur du gyrophare jaune	(352WS)
Autoradio	■ Radio MAN Media Truck 12 V avec écran couleur 5 pouces	(350NN)
	■ Sans SD de navigation	(350XO)
	■ Entrées AUX/USB sur le tableau de bord	(351US)
Circuit électrique	■ Avertisseur sonore électrique à 2 tons	(324AC)
	■ Prise femelle remorque pour ABS à l'extrémité arrière du cadre	(326CK)
	■ Prise de remorque de 24 V, 15 broches en bout de cadre	(326CN)

	▪ Robinet coupe-batterie mécanique	(327AF)
	▪ Batteries 12 V 155 Ah, 2 pièces	(329CS)
	▪ Coffre à batteries jusqu'à 175 Ah	(329ER)
	▪ Consigne d'entretien pour batteries 'sans entretien'	(329HC)
	▪ Alternateur de base	(331AB)
	▪ Pack fumeur	(434CH)
Autres	▪ Manuel du chauffeur en langue française	(194AC)
	▪ antigel jusqu'à -37° C	(373AE)
	▪ Bavettes anti-éclaboussures à l'avant	(400AH)
	▪ Aile en matière plastique arrière (demi-coque ; sans réduction de formation de brouillard de pluie)	(401CQ)
	▪ Trousse de premiers soins en vrac	(405AC)
	▪ Triangle de pré signalisation	(405AK)
	▪ Lampe de poche et de présignalisation et 'flash' en vrac	(405AR)
	▪ Flexible de gonflage pneus 20 m avec manomètre	(405CP)
	▪ Cric 12 t	(407AH)
	▪ 1 cale de roue	(411AA)
Spécifique au pays et exploitation	▪ Equipement pour circulation à droite	(600AC)
Variantes de charge et divers	▪ Arbres de transmission pour profil de charge augmenté	(029GC)
	▪ Immatriculation N3 (PTAC > 12 t)	(542NC)
	▪ Hauteur hors tout, véh. non chargé, jusqu'à 4 000 mm	(798LF)
	▪ Véhicule seulement immatriculable en tant que véhicule tout-terrain selon Directive 70/156/CEE.	(798WK)
Couleurs		
Châssis	▪ 9011 NOIR GRAPHITE RAL 9011	W
Roues	▪ 9006 BLANC ALUMINIUM RAL 9006	N
Cabine	▪ 9010 BLANC PUR RAL 9010	N

Chaîne cinématique: TGS 40.360 6X4 BB-WW / L34WAE06

Données du véhicule Chaîne cinématique

Ordre de transport	Utilisation			
	Vitesse de construction	0 km/h		
	Analyse de l'ensemble articulé			
	Chaussée			
	Profil des pneus			
Moteur	Référence	Moteur D2066LF07 - 360 ch / 265 kW EURO2 - 1800 Nm Common-Rail		
	Puissance	360 ch (265 kW)		
	zone verte	1390-1500 1/min		
	tours max.	1800 1/min		
Boîte de vitesses	Référence	Boîte de vitesses ZF 16 S 253 OD		
	Démultiplication	13,8-0,84		
	1 13.8	5 6.53	9 3.02	13 1.43
	2 11.54	6 5.46	10 2.53	14 1.2
	3 9.49	7 4.57	11 2.08	15 1.0
	4 7.93	8 3.82	12 1.74	16 0.84
Essieu arrière	max. PTEA	180000 kg		
	Marches (en avant/ en arrière)	16/2		
	Référence	Pont AR à réducteurs planétaires AP HPD-1682/HP-1652		
	Type s.-ensem	AP		
	Capacité de charge:	32000		
Pneus essieu arrière	Démultiplication	5.33		
	max. PTEA	80000 kg		
	Référence	WA 325/95R24 MOT. S+G TL 162/160 K		
	Diamètre	1227.0 mm		
	Cr (Circonférence de roulement)	3743.0 mm		
	Force de traction monte simple/jumelée (essieu)	9500/18000 kg		



Résult Chaîne cinématique

Vitesse de rotation AG	Tours lors la vitesse de construction (0 km/h)	0 1/min			
Autre aptitude en côte traction	dans la plus grande marche lors Vitesse de construction	0.0 %			
	Limite du glissement	0 %			
Aptitude en côte	Aptitude en côte en % / km/h Pour couple de rotation maximal				
	rapport	Démultiplication			
	Vitesse	Marches de rue			
	Aptitude en côte vitesses route	Vitesse en gamme tout terrain			
		Aptitude en côte vitesses tous terrains			
	1 13.8	4.0	30	-	-
	2 11.54	5.0	30	-	-
	3 9.49	6.0	30	-	-
	4 7.93	7.0	30	-	-
	5 6.53	9.0	30	-	-
	6 5.46	11.0	30	-	-
	7 4.57	13.0	30	-	-
	8 3.82	15.0	30	-	-
	9 3.02	20.0	30	-	-
	10 2.53	23.0	30	-	-
	11 2.08	28.0	30	-	-
	12 1.74	34.0	30	-	-
	13 1.43	41.0	30	-	-
	14 1.2	49.0	30	-	-
	15 1.0	59.0	30	-	-
	16 0.84	70.0	30	-	-
	R1 12.92	5.0	30	-	-
	R2 10.8	5.0	30	-	-

Aptitude en côte pourcentages ()

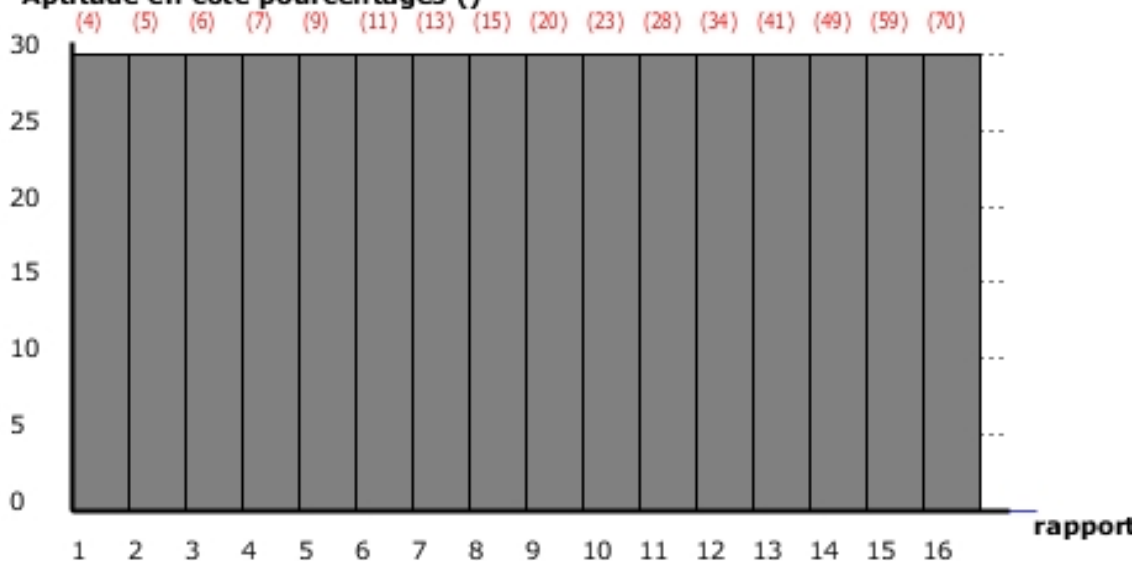

Châssis: TGS 40.360 6X4 BB-WW / L34WAE06

Données du véhicule Châssis

Châssis	Cabine	Cabine mi-longue M		
	Empattement/ Porte-à-faux	3900 / 800 mm		
	Empattement technique / garde au sol technique	3900 / 800 mm		
		NATZU	TECHN	TECH+
	PTC	40000 Kg	40000 Kg	40000 Kg
	PTR	44000 Kg	44000 Kg	44000 Kg
	Essieu avant	9000 Kg	9000 Kg	9000 Kg
	Essieu arrière	16000 Kg	16000 Kg	16000 Kg
	Essieu arrière 2	16000 Kg	16000 Kg	16000 Kg
	Pneus	Essieu avant	WA 325/95R24 DIR. S+G TL 162/160 K Directionnel-S + G (route + tout terrain)	
Essieu arrière		WA 325/95R24 MOT. S+G TL 162/160 K Mot-S + G (route + tout terrain)		
Essieu arrière 2		WA 325/95R24 MOT. S+G TL 162/160 K Mot-S + G (route + tout terrain)		
Roue de secours		WA 325/95R24 DIR. S+G TL 162/160 K Directionnel-S + G (route + tout terrain)		
Aménagement	Phares Longueur	7119 mm		
	min./max. longueur (SP)	491 / 7166 mm		
	Longueur max. (Géom.)	7270 mm		
	Hauteur	2620 mm		
	Largueur	2240 mm		
	Hauteur malgré tout	4000 mm		
	Plate-forme de décharg./chargem. de l'avant:	50 mm		
	Plate-forme de décharg./chargem. de l'arrière	50 mm		
	Ecart cabine de chauffeur	30 mm		
	Poids	0 Kg		
Hauteur de la partie inférieure:	147 mm			

Résultats Châssis

Calcul de charge aux essieux

Note

tes données sans confirmation Un calcul détaillé de la charge aux essieux peut être demandé par notre Service technique ou sera créé par le fabricant de la carrosserie.

Répartition des poids		CdG / Essieu AV	AV (kg)	AR (kg)	Total brut (kg)
Châssis	Châssis avec le chauffeur, outils et roue de secours	0	4915	4975	9890
	Châssis Poids vide de la division	0	4956	5016	9972
Aménagement	Aménagement vide 7219 mm	4109	0	0	0
Poids à vide	Véhicule vide poids total	0	4956	5016	9972
Poids admissibles	Poids techniquement admissibles	0	8998	31998	40000
Charge utile calculée	Charge admissible théorique/charge utile (calculée)	0	3206	26822	30028
Charger poids	Véhicule chargé (jusqu'au PTC technique)	0	8162	31838	40000
Utilisation	Surcharge aux essieux (-= Réserve, += Surcharge)		-836	-160	
Perte de charge utile	Perte de charge par surcharge de l'axe				0
Charge utile réelle	Poids utilitaire restera lors la charge uniforme.		3205	26822	30028
Répartition des poids	Charge utile				
	Véhicule chargé (à C.U. technique admissible)		8162	31838	40000
	Charge possible totale relativement Véhicule		90,7 %	99,5 %	100,0 %
	Chargement du véhicule uniformément		20,4 %	79,6 %	100%
	Véhicule a été symétriquement chargé		8161	31838	40000
	Charge possible totale relativement Véhicule		90,7 %	99,5 %	100,0 %
	Répartition des charges aux essieux		20,4 %	79,6 %	100%
	Véhic. vide		4956	5016	9972
	Charge possible totale relativement Véhicule		55,1 %	15,7 %	24,9 %
	Répartition des charges aux essieux		49,7 %	50,3 %	100%
Porte-à-faux	Aménagement réalisé				
	Porte à faux AR théorique	3069	mm	correspond	66,7 %
Longueurs de carrosserie possibles	Longueur possible d'aménagement (sans prendre en compte porte-à-faux)				
	Longueur carrossable mini/maxi	min.:	6860	max.	7166

Graphique de la charge

La deuxième ligne (rouge) montre la courbe de la charge utile compr. les pièces définies de la structure supplémentaire et structure.

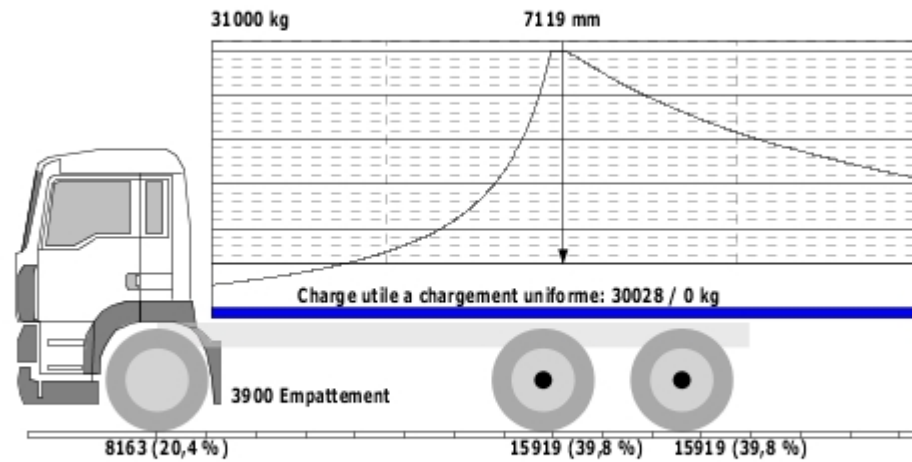

Charge aux essieux avants

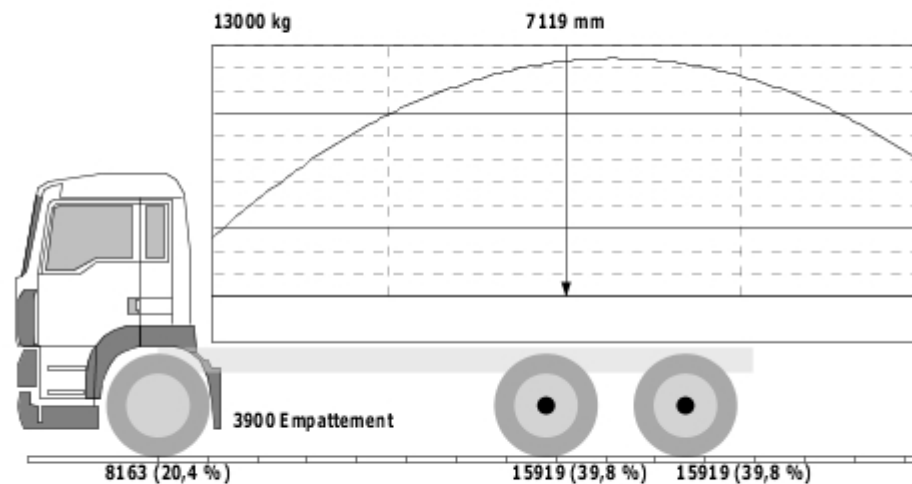

Feuille de la hauteur

Toutes les cotes de hauteur sont sans charge, utilisation des cotes et valeurs des pneus effectivement choisis. D'autres modifications d'équipements (qui, par définition, n'entraînent pas une modification du jeu de toutes les données techniques du véhicule), tels que les ressorts, ne sont pas prises en compte.

La hauteur minimale de soubassement a été supposée dans les conditions suivantes : Le pneu touche le soubassement en état abaissé (sur butée)/en état relevé. Mettre au point une cote plus grande pour le soubassement avec le carrossier pour des raisons de sécurité (vrillage des essieux). La modification de la garde signifie que le soubassement sera calculé de nouveau. Les ailes ne sont pas prises en compte (voir plan de châssis).

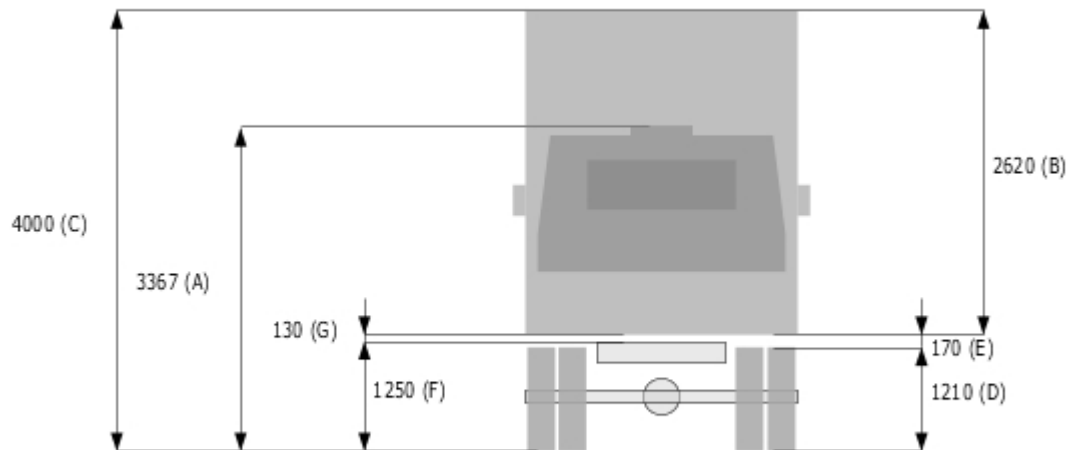

Valeur (mm)	Légende	Désignation
3367	A	Hauteur de la cabine
2620	B	Hauteur de la carrosserie
4000	C	Hauteur hors tout
1210	D	Diamètre des pneus
170	E	Garde
1250	F	Bord supérieur du cadre
130	G	Hauteur de soubassement

Dimensions de longueur

Les cotes et/ou les poids ont été saisis manuellement et peuvent diverger de la série. Une cote moyenne est prise pour la longueur carrossable. La longueur carrossable et une éventuelle adaptation du cadre doivent être mises au point avec le carrossier.

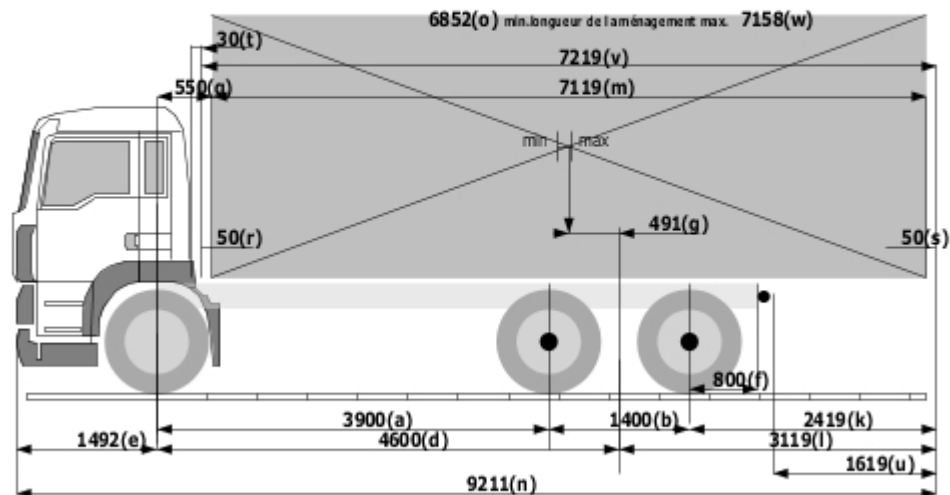

Valeur (mm)	Légende	Désignation	Valeur (mm)	Légende	Désignation
3900	a	Empattement entre le 1er et le 2e essieu	7119	m	Dimensions intérieures de la carrosserie sans ridelles
1400	b	Empattement entre le 2e et le 3e essieu	6852	o	Longueur carrossable min.
4600	d	Empattement théorique	7158	w	Longueur carrossable maximale avec cote L21
1492	e	Porte-à-faux AV du véhicule	550	q	Début de la carrosserie depuis l'axe de la 1ère roue
800	f	Porte-à-faux AR du cadre	50	r	Épaisseur de la ridelle AV
491	g	Centre de gravité de la carrosserie exécuté	50	s	Épaisseur de la ridelle AR
2419	k	Porte-à-faux AR du véhicule	30	t	Distance cabine
3119	l	Porte-à-faux AR théorique du véhicule	1619	u	Retrait de l'accouplement
9211	n	Longueur hors tout	7219	v	Cote extérieure de la carrosserie

Croquis du châssis L34WAE06 / TGS 40.360 6X4 BB-WW

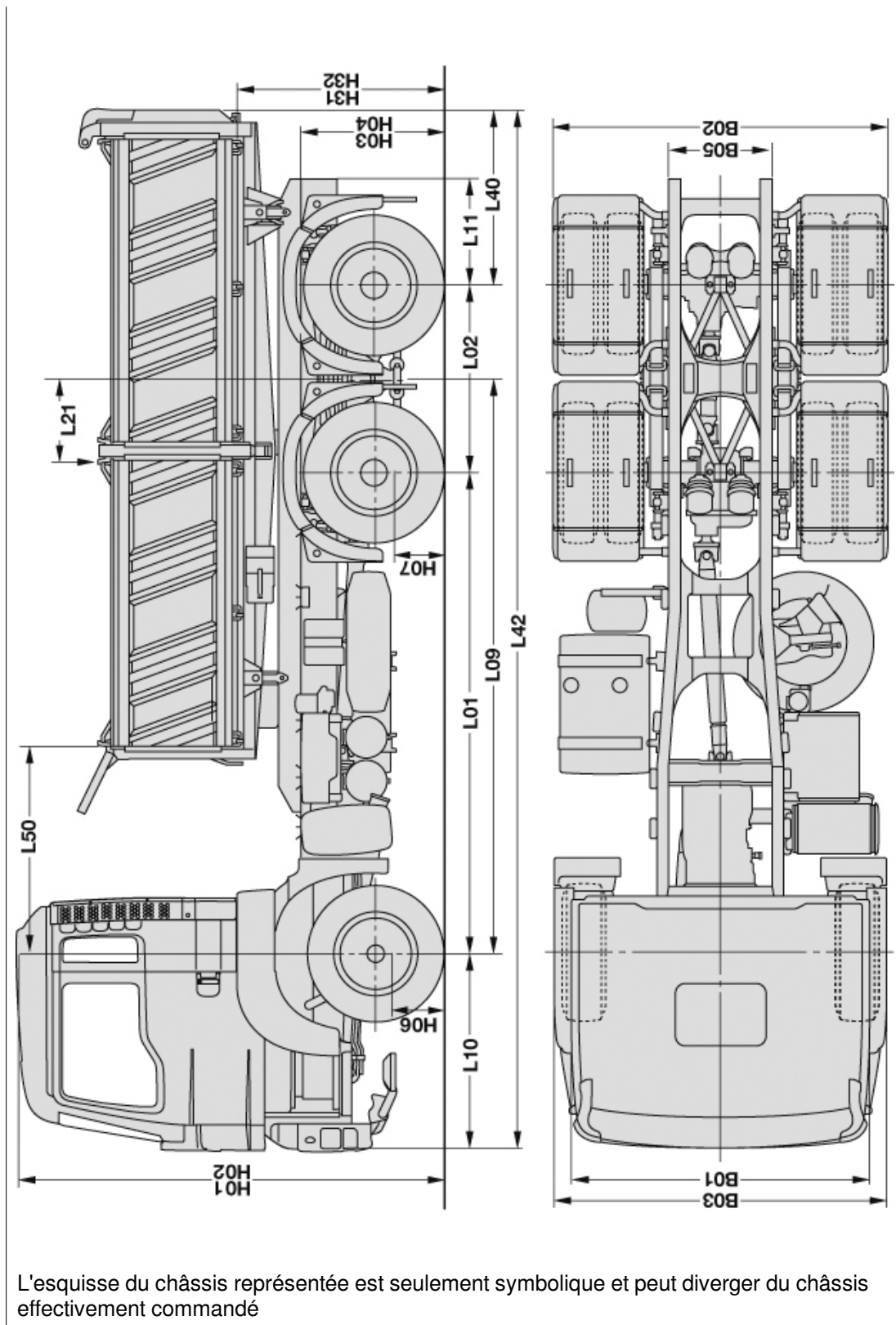

L'esquisse du châssis représentée est seulement symbolique et peut diverger du châssis effectivement commandé

Données techniques (état série) TGS 40.360 6X4 BB-WW / L34WAE06

Type du véhic.: Benne triverse

Cabine mi-longue M

Type de propulsion: 06X04

Pneus

Essieu avant:	WA 325/95R24 DIR. S+G TL 162/160 K
Essieu arrière:	WA 325/95R24 MOT. S+G TL 162/160 K
Essieu arrière 2:	WA 325/95R24 MOT. S+G TL 162/160 K

Longueurs

L01: Empattement de l'essieu 1 à 2	3900.0
L02: Empattement de l'essieu 2 à 3	1400.0
L03: Empattement de l'essieu 3 à 4	0.0
L04: Empattement de l'essieu 4 à 5	0.0
L05: Empattement de l'essieu 5 à 6	0.0
L09: Empattement théorique	4600.0
L10: Porte-à-faux du véhicule avant	1492.0
L11: Porte-à-faux du véhicule arrière	800.0
L12: 1. Centre de roue à 1. Courbur. cadre	1400.0
L13: 2. Centre de roue à 2. Courbur. cadre	2550.0
L14: Longueur du cadre arrière cabine	5630.0
L20: Point de gravité d'aménagement de	624.0
L21: Point de gravité d'aménagement à	471.0
L22: Point de gravité d'aménagement réalisé Camion	0.0
L23: Avancée de la sellette réalisées	0.0
L24: Centre de gravité d'aménagement par rapport au centre du dernier essieu.	0.0
L30: Longueur d'attelage	0.0
L40: Porte-à-faux du véhicule arrière	0.0
L41: Porte-à-faux arrière théorique du véhicule	0.0
L42: Longueur hors-tout	0.0
L43: Longueur carrosserie série	0.0
L44: Longueur carrosserie possible+D4928	0.0
L45: longueur min. de l'aménagement à la dimension de L20	0.0
L46: Longueur carrossable maximale avec cote L21	0.0
L47: charge. admiss. de la construction annexe pour un porte-à-faux admiss. du véhicule	0.0
L48: longueur maximale de l'aménagement	0.0
L49: porte-à-faux théorique admiss. du véhicule	0.0
L50: entrée de carrosserie/essieu AV	550.0

Hauteurs

H01: Hauteur dessus cabine à vide	3367.0
H02: Hauteur dessus cabine en charge	3277.0
H03: Hauteur du cadre à vide	1250.0
H04: Hauteur du cadre en charge	1167.0
H06: Garde au sol avant	428.0
H07: Garde au sol arrière	372.0
H08: Garde au sol entre les essieux	457.0
H10: Relever l'assiette de suspension avant	0.0
H11: Baisser l'assiette de suspension avant	0.0
H12: Relever l'assiette de suspension arrière	0.0
H13: Baisser l'assiette de suspension arrière	0.0
H14: Relevage de l'essieu poussé	0.0
H15: Relevage de l'essieu trainé	0.0
H16: Distance entre le milieu de la roue et le dessous des longerons à vide	383.0
H17: Distance entre le milieu de la roue et le dessous des longerons en charge	330.0
H20: Cadre secondaire de la sellette	0.0

H21: Plaque de montage de la sellette d'attelage	0.0
H22: Hauteur sur sellette sans dispositif d'attelage à vide	0.0
H23: Hauteur sur sellette sans dispositif d'attelage en charge	0.0
H24: Hauteur de construction Sellette d'attelage, accepté	0.0
H25: Hauteur sellette d'attelage/sol à vide	0.0
H26: Hauteur sellette d'attelage/sol en charge	0.0
H27: Arête en haut Pneu pour sellette d'attelage	baissée 0.0
H30: Hauteur de la partie inférieure Série	0.0
H31: Hauteur de la surface de charge non chargé	0.0
H32: Hauteur de la surface de charge chargé	0.0
H33: Hauteur de la planche de tableau de bord Série	0.0
H34: Hauteur latérale de plate-forme déchargement-chargeement De série	0.0

Largueurs

B01: Largeur au niveau de la cabine	2240.0
B02: Largeur au niveau des roues AR	2476.0
B03: Largeur hors tout	2500.0
B04: Largeur du cadre à l'AV	945.0
B05: Largeur du cadre à l'AR	765.0
B20: Largeur carrosserie série	0.0

Poids

G01: Charge admiss. de l'essieu 1.	9000.0
G02: Charge admiss. de l'essieu 2	16000.0
G03: Charge admiss. de l'essieu 3	16000.0
G04: Charge admiss. de l'essieu 4	0.0
G05: Charge admiss. de l'essieu 5	0.0
G09: P.T.A.C.	40000.0
G50: Poids du châssis-cabine	9890.0
G51: Poids sur AV du châssis-cabine	4915.0
G52: Poids sur AR du châssis-cabine	4975.0
G53: Capacité de charge / charge sur sellette	30110.0
G54: Poids du véhicule vide avec l'aménagement de série	0.0
G55: Charge utile nette	0.0
G56: Poids avec plateau usine	0.0
G60: P.T.R.A.	44000.0
G61: charge admiss. de remorque	4000.0

Dimensions du pourtour et rayons

K01: Diamètre de braquage en m	18.3
K02: Diamètre de virage en m	19.8
R01: Rayon de giration avant	0.0
R02: Rayon de giration arrière	0.0

Dimensions de surface et local

F01: Surface de chargement en m² série	0.0
V01: Volume de chargement en m3 série	0.0

Numéro de dessin et profil du cadre

BLN:	6
PNR: Numéro du profil du cadre	32
ZNR: Numéro de dessin	81.99126.0614

Les caractéristiques techniques mentionnées se rapportent à l'équipement de série du véhicule (sans prise en considération de l'équipement optionnel choisi).

Poids du châssis : poids de tout le châssis, y compris 1 chauffeur, l'outillage et le réservoir à carburant plein.

Tolérances conformément au plan du châssis (plan n°, voir ci-dessus. Téléchargement possible à l'adresse : www.manted.de).

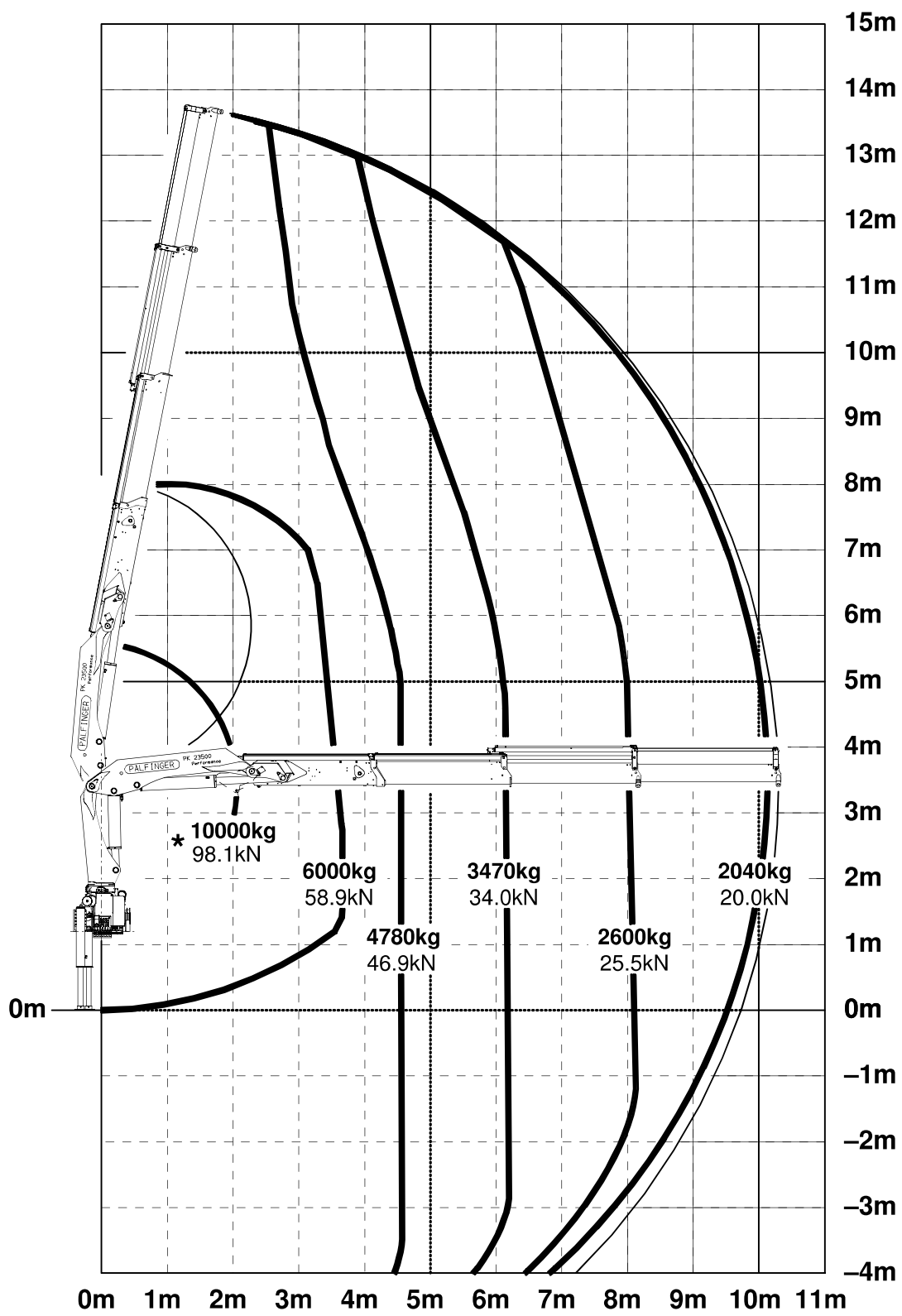

★ **Schwerlastgehänge**
Heavy load attachment
 La suspension de charge lourde

Konstruktionsänderungen vorbehalten, fertigungstechn. Toleranzen müssen berücksichtigt werden.
 Subject to change, production tolerances have to be taken into account.
 Sous réserve de modifications de conception. Les tolérances relatives à la technique de production doivent être prises en considération.

Einstufung: H1/B3 nach EN12999
Classification: H1/B3 in EN12999
Classement: H1/B3 en mesure EN12999

PK 23500 PERFORMANCE

MINIMAL DEAD WEIGHT AND GREAT OUTREACH

LIFETIME EXCELLENCE



LIFETIME EXCELLENCE

PALFINGER loader cranes are convincing due to their superior life-cycle performance. They are the most economical and also the most reliable over the entire product life. From solution finding to resale.

- **Better solutions**
- **Better efficiency**
- **Better ergonomics**
- **Higher availability**
- **More reliability**
- **Better ecology**
- **Higher serviceability**
- **Higher value retention**



SAFE AND EFFICIENT

With up to six hydraulic extensions and its impressive lifting moment the PK 23500 Performance is big at handling any job. Particularly safe and comfortable to control, it features three stabiliser spreads and – as an option – supports which can be swivelled up automatically.





RELIABLE IN ANY SITUATION

10 Highlights



Functional Design

Practical and attractive

Robust plastic covers protect crane parts against dirt and damage. Better appearance and increased operational comfort – during the entire lifetime.

Ergonomic crane control

All information at a glance

The operating levers for all crane functions are arranged ergonomically on the console. This facilitates comfortable, efficient working. The control console is mounted so that it is easy to service.



High Speed Extension

For efficient assignments

The High Speed Extension speeds up the extension boom system. Crane works faster and more efficiently.

Coating technology

Top quality surface protection at a glance

The KTL coating lays the foundation for a perfect surface protection. Afterwards the components are either coated in the powder-coating facility or are finished with a two-components-topcoat. High value retention and excellent corrosion protection for the whole life of a crane.



Hose equipment for accessories

Versatile and user-friendly

With this option you can provide the oil supply to accessories. The hoses are routed in compact troughs and plastic link chains. They are therefore very well protected.

Internally routed oil ducts

Maximum protection thanks to compact design

The internally routed oil passages make it possible to have a compact design for the extension system and ensure perfect protection from damage.



Outriggers

For optimum stability

The 4.8 m (15' 9") outrigger system installed as standard ensures good stability. As an option a 6.6 m (21' 9") telescopic outrigger is available. The pipework to the support cylinders is internally routed in the outriggers, providing a high level of protection from damage at all times. On request, the outriggers can be supplied with support cylinders that swivel up hydraulically through 180°.

Central lubrication

Optimised lubrication

For all grease points on the base frame.



PAL 50*

Comfort and safety

The PALTRONIC 50, PALFINGER offers the latest control electronics for the series production crane. The custom designed electronic operates and monitors the crane and offers more efficiency in use and safety.

Radio remote control*

Dialogue with the operator

PALFINGER remote control systems offer the options of linear levers or joysticks. An LED display provides the crane operator with information about various operating conditions.



PK 23500

PERFORMANCE

The ideal working unit.

A

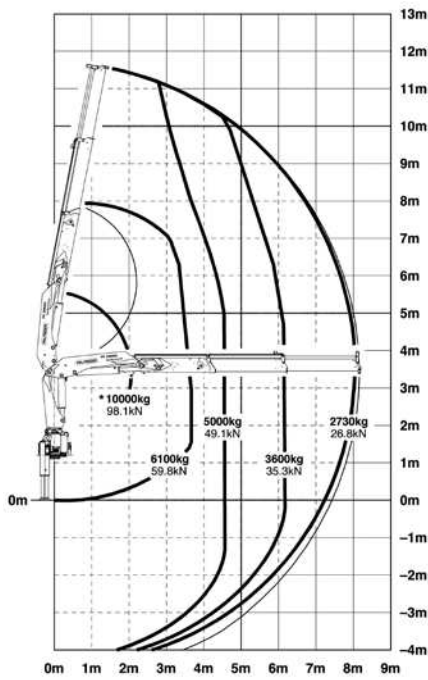

B

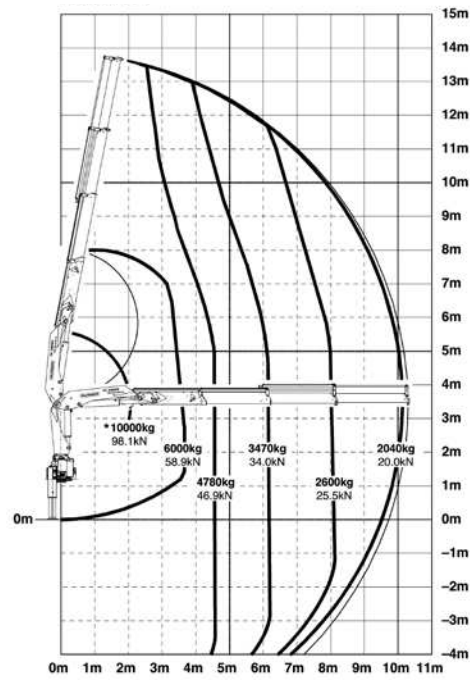

D

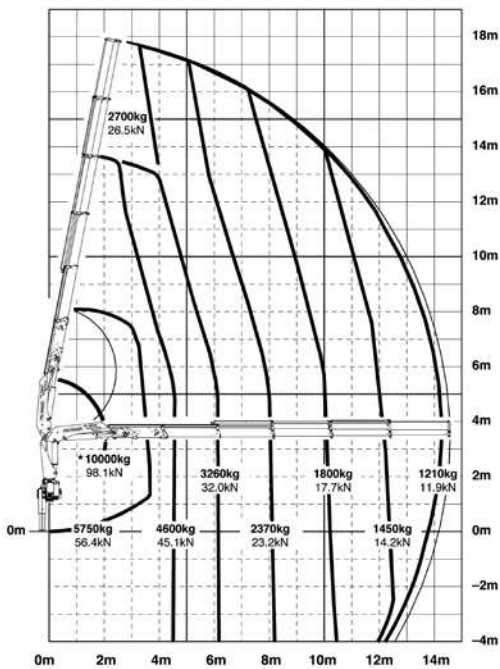

E

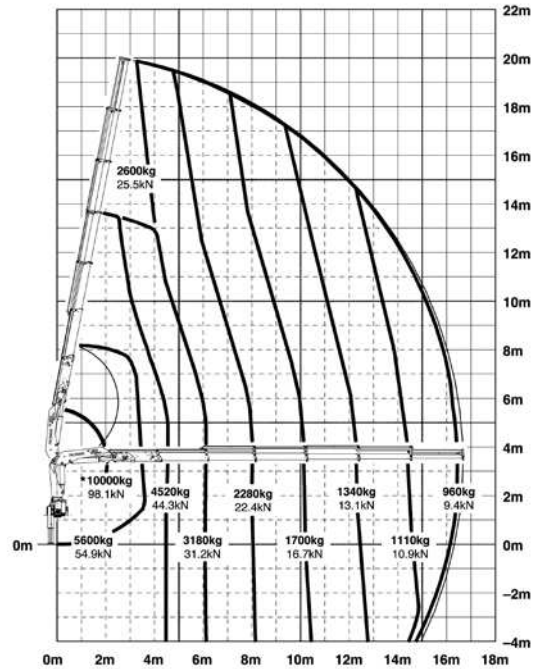

The outreaches stated are with a boom angle of 20° and are therefore not the maximum.

Lifting capacities

C

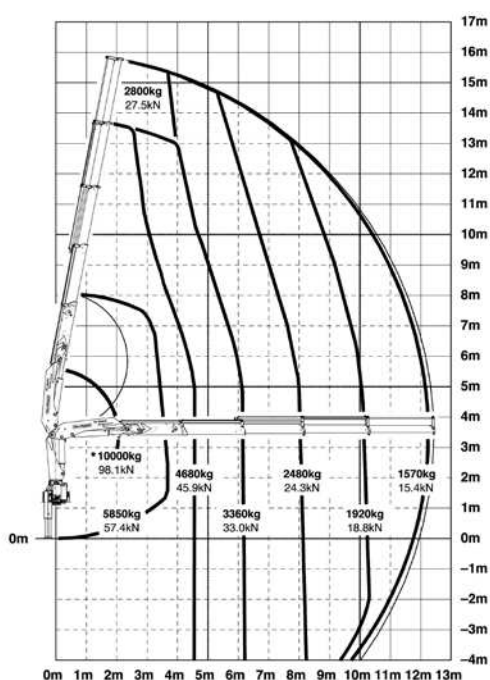

max.		6100 kg	13450 lbs	A
4.6 m	15' 1"	4900 kg	10800 lbs	
6.1 m	20' 0"	3600 kg	7940 lbs	
8.0 m	26' 3"	2730 kg	6020 lbs	

max.		6000 kg	13230 lbs	B
4.6 m	15' 1"	4780 kg	10540 lbs	
6.1 m	20' 0"	3470 kg	7650 lbs	
8.0 m	26' 3"	2600 kg	5730 lbs	
10.1 m	33' 2"	2040 kg	4500 lbs	
12.4 m*	40' 8"	1600 kg	3530 lbs	
14.6 m*	47' 11"	1310 kg	2890 lbs	
16.7 m*	54' 9"	1000 kg	2200 lbs	

max.		5850 kg	12900 lbs	C
4.6 m	15' 1"	4680 kg	10320 lbs	
6.1 m	20' 0"	3360 kg	7410 lbs	
8.0 m	26' 3"	2480 kg	5470 lbs	
10.1 m	33' 2"	1920 kg	4230 lbs	
12.3 m	40' 4"	1570 kg	3460 lbs	
14.5 m*	47' 7"	1280 kg	2820 lbs	
16.7 m*	54' 9"	1000 kg	2200 lbs	
18.7 m*	61' 4"	620 kg	1370 lbs	

max.		5750 kg	12680 lbs	D
4.6 m	15' 1"	4590 kg	10120 lbs	
6.1 m	20' 0"	3260 kg	7190 lbs	
8.0 m	26' 3"	2370 kg	5220 lbs	
10.1 m	33' 2"	1800 kg	3970 lbs	
12.3 m	40' 4"	1450 kg	3200 lbs	
14.4 m	47' 3"	1210 kg	2670 lbs	
16.6 m*	54' 6"	1000 kg	2200 lbs	
18.6 m*	61' 0"	620 kg	1370 lbs	

max.		5600 kg	12350 lbs	E
4.6 m	15' 1"	4520 kg	9960 lbs	
6.1 m	20' 0"	3180 kg	7010 lbs	
8.0 m	26' 3"	2280 kg	5030 lbs	
10.1 m	33' 2"	1700 kg	3750 lbs	
12.3 m	40' 4"	1340 kg	2950 lbs	
14.4 m	47' 3"	1110 kg	2450 lbs	
16.5 m	54' 2"	960 kg	2120 lbs	
18.5 m*	60' 8"	620 kg	1370 lbs	

*mechanical extension

PERFECT DIMENSIONS

EXTENSION BOOM VARIATIONS

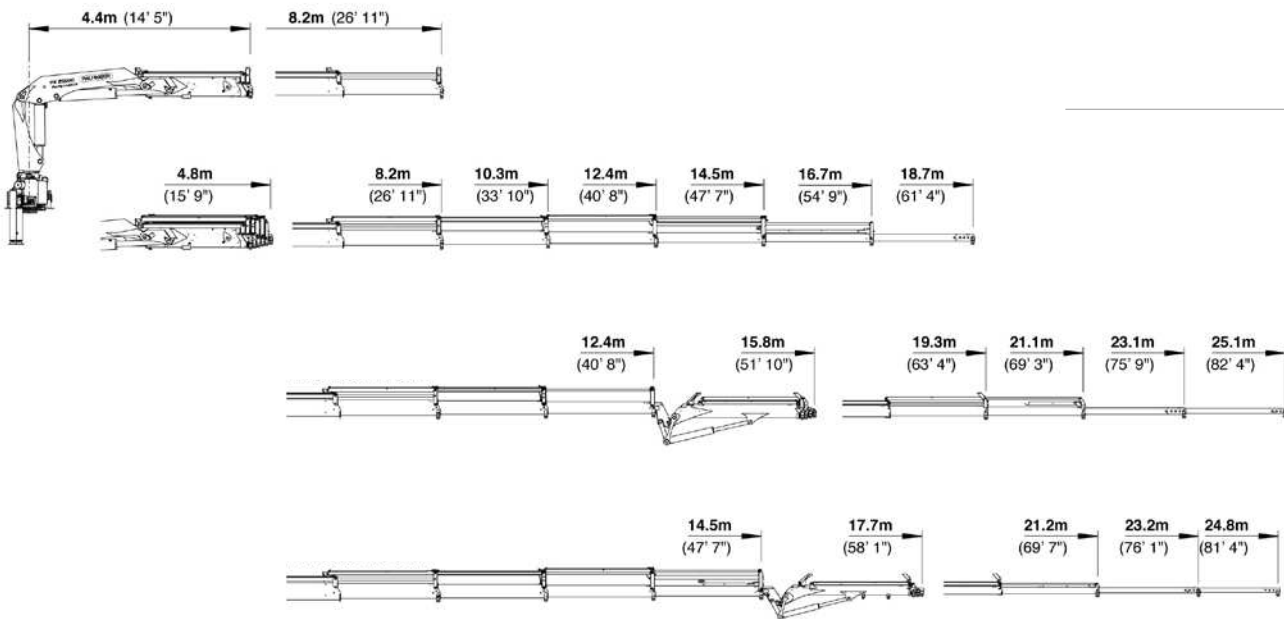

DIMENSIONS

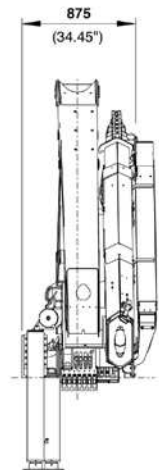
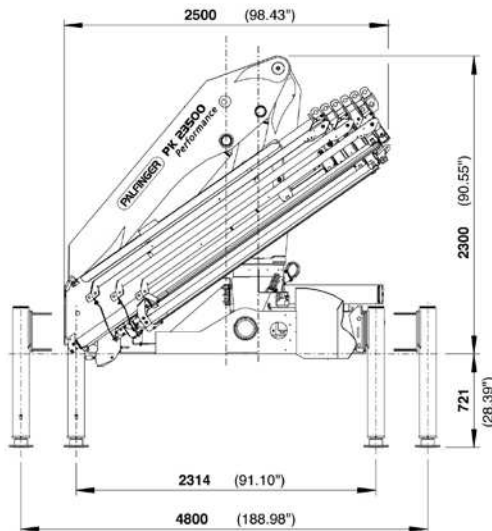
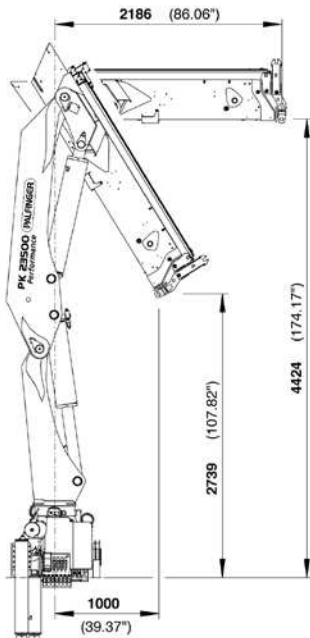

Technical specifications

EN 12999 H1-B3

PK 23500

Max. lifting moment	23.0 mt/226.0 kNm	166630 ft.lbs
Max. lifting capacity	10000 kg/98.1 kN	22050 lbs
Max. hydraulic outreach	16.7 m	54' 9"
Max. manual outreach	18.8 m	61' 8"
Max. outreach (with fly-jib)	25.1 m	82' 4"
Slewing angle	400°	

PK 23500D PJ 040A

Slewing torque	2.8 mt/27.0 kNm	19910 ft.lbs
Outreach	8.2 m	26' 11"
Stabilizer spread standard	4.8 m	15' 9"
Stabilizer spread max	6.6 m	21' 9"
Fitting space required	0.88 m	2' 11"
Width folded	2.5 m	8' 2"

PK 23500C PJ 060B

Max. operating pressure	300 bar	4350 psi
Recommended pump capacity	from 50 l/min to 75 l/min	13.2 US gal./min 19.8 US gal./min
with RC- and LS-system	from 65 l/min to 80 l/min	17.2 US gal./min 21.1 US gal./min
Dead weight standard crane	2346 kg	5170 lbs

KP-PK23500M2+EN

Cranes shown in the leaflet are partially optional equipped and do not always correspond to the standard version. Country-specific regulations must be observed. Dimensions may vary. Subject to technical changes, errors and translation mistakes.

PK 23500 PERFORMANCE

POIDS PROPRE MINIMAL ET GRANDE PORTÉE

LIFETIME EXCELLENCE



LIFETIME EXCELLENCE

Les grues de manutention PALFINGER se distinguent de par leur cycle de vie plus long. Elles sont les plus rentables et les plus fiables sur la durée de vie totale du produit, de la recherche de solutions jusqu'à la revente.

- **Des solutions mieux adaptées**
- **Une plus grande efficacité**
- **Une meilleure ergonomie**
- **Un entretien simplifié**
- **Une plus grande fiabilité**
- **Un meilleur respect de l'environnement**
- **Une plus grande maniabilité**
- **Une meilleure valeur de revente**



SÉCURITÉ ET EFFICACITÉ

Avec jusqu'à six extensions hydrauliques et un couple de levage impressionnant, la PK 23500 Performance joue à chaque intervention dans la cour des grands. En plus de ses commandes très sûres et pratiques, elle dispose de trois largeurs de stabilisation et de stabilisateurs automatiquement relevables (en option).





FIABILITÉ EN TOUTE SITUATION

10 Highlights



Design fonctionnel

Pratique et esthétique

Des capots synthétiques robustes protègent les composants de la grue de la saleté et des chocs améliorant à la fois l'esthétique de la grue et le confort de travail sur toute la durée de la vie de la grue.

Commande de grue ergonomique

Toutes les informations d'un seul coup d'œil

Les leviers de commande de toutes les fonctions de grue sont placés de façon ergonomique sur la console. Cela permet de travailler confortablement et avec efficacité. De plus, le poste de commande est monté en tenant compte des besoins liés à la maintenance.



Extension à haute vitesse

Pour des interventions efficaces

L'extension à haute vitesse montée en série augmente la vitesse de déploiement du système de bras. Le fonctionnement de la grue est de ce fait nettement plus rapide et plus rentable.

Technologie de revêtement

Protection de surface au plus haut niveau

Le revêtement KTL est la pierre angulaire d'une parfaite protection de surface. Ensuite, les composants sont soit pourvus d'un revêtement dans la nouvelle installation de revêtement par poudrage, soit recouverts d'une peinture de finition bi-composant au moyen d'un robot de peinture. Grande stabilité de la valeur et excellente protection contre la corrosion, sur la totalité de la durée de vie de la grue.



Circuits supplémentaires pour accessoires

Polyvalent et d'une utilisation facile

Avec cette option, vous pouvez garantir l'alimentation en huile des appareils, accessoires. Les tuyaux sont posés dans des goulottes compactes et dans des chaînes en plastique qui en garantissent la parfaite protection.

Conduites d'huile internes

Une protection maximale grâce à une conception compacte

Les conduites d'huile internes permettent d'avoir un système d'extension compact et garantissent une parfaite protection contre les endommagements.



Stabilisateurs

Pour une stabilité optimisée

Les stabilisateurs standard de 4,8 m assurent une bonne stabilité. Si vous le désirez, vous pouvez également vous procurer un système de stabilisation télescopique de 6,6 m. Les tuyaux servant à alimenter les vérins de stabilisation sont placés à l'intérieur des stabilisateurs. Vous avez ainsi la garantie qu'ils sont toujours parfaitement protégés contre les endommagements. Nous pouvons livrer sur demande des vérins de stabilisation relevables hydrauliquement et automatiquement à 180°.

Graissage centralisé

Pour un graissage optimal

Tous les graisseurs du socle sont regroupés en un point central de graissage.



PAL 50*

Confort et sécurité

La Paltronic 50 que PALFINGER propose est une électronique de commande pour les grues de série. Ce système électronique sur mesure pilote et surveille la grue et assure une facilité d'emploi et une sécurité accrues en service.

Radiocommande*

En dialogue avec l'utilisateur

Les radiocommandes de PALFINGER sont équipées au choix de leviers linéaires ou en croix. Un affichage à LED informe le grutier des différents états de fonctionnement.



* optionnel / équipement spécifique national

PK 23500

PERFORMANCE

L'outil idéal.

A

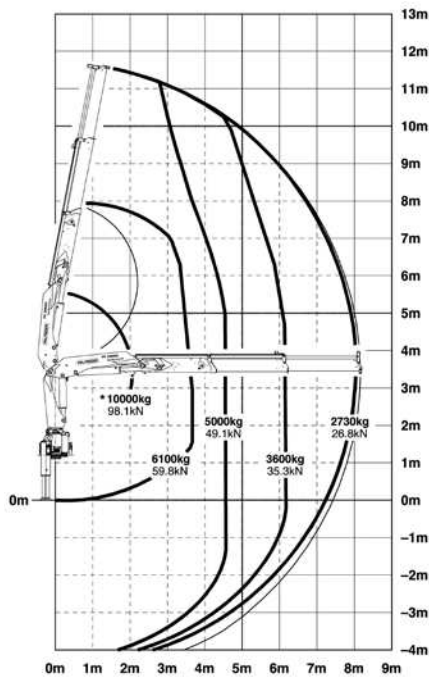

B

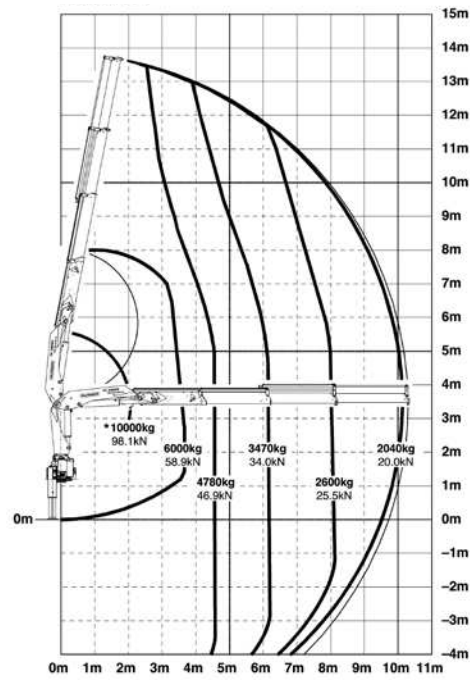

D

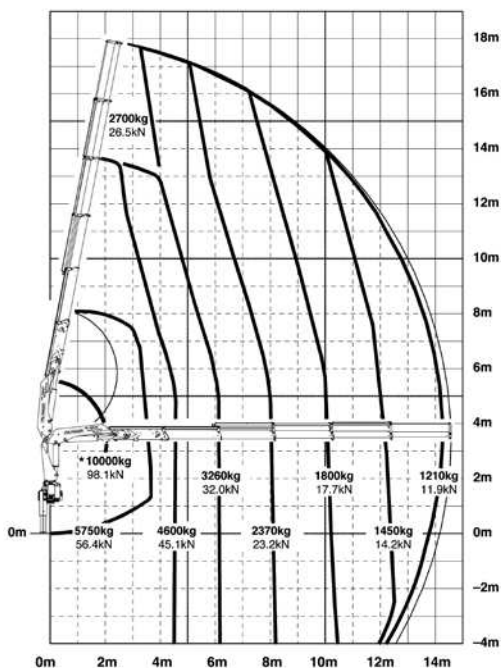

E

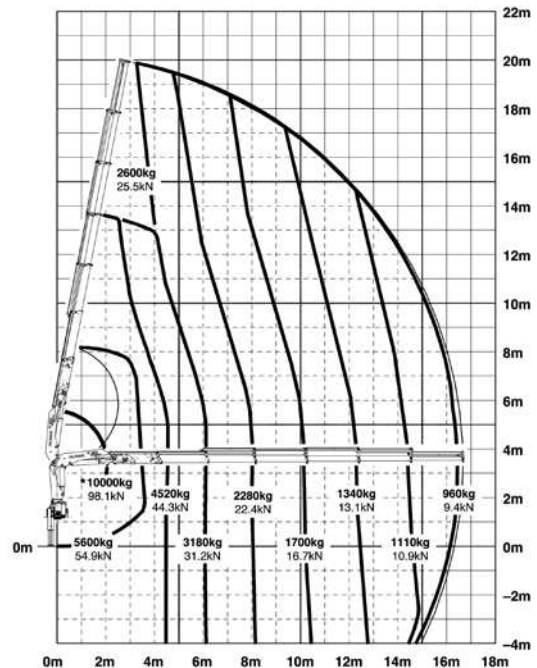

Les portées indiquées sont basées sur le bras principal formant un angle de 20° par rapport à l'horizontale et ne sont pas des maximums.

Forces de levage

C

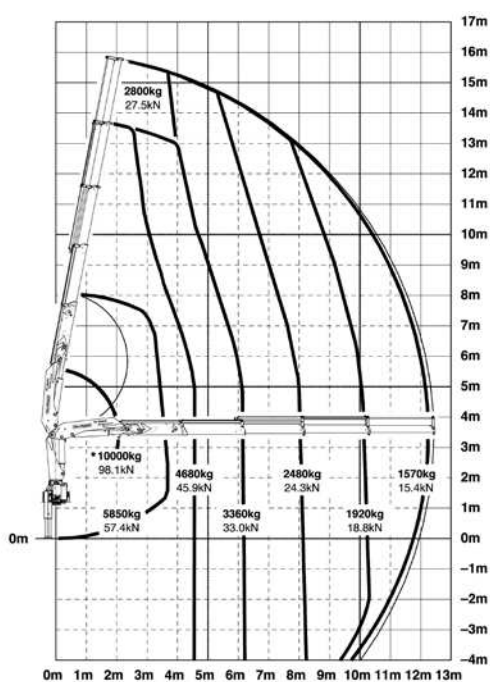

max.	6100 kg / 59,8 kN	A
4,6 m	4900 kg / 48,1 kN	
6,1 m	3600 kg / 35,3 kN	
8,0 m	2730 kg / 26,8 kN	

max.	6000 kg / 58,9 kN	B
4,6 m	4780 kg / 46,9 kN	
6,1 m	3470 kg / 34,0 kN	
8,0 m	2600 kg / 25,5 kN	
10,1 m	2040 kg / 20,0 kN	
12,4 m*	1600 kg / 15,7 kN	
14,6 m*	1310 kg / 12,9 kN	
16,7 m*	1000 kg / 9,8 kN	

max.	5850 kg / 57,4 kN	C
4,6 m	4680 kg / 45,9 kN	
6,1 m	3360 kg / 33,0 kN	
8,0 m	2480 kg / 24,3 kN	
10,1 m	1920 kg / 18,8 kN	
12,3 m	1570 kg / 15,4 kN	
14,5 m*	1280 kg / 12,6 kN	
16,7 m*	1000 kg / 9,8 kN	
18,7 m*	620 kg / 6,1 kN	

max.	5750 kg / 56,4 kN	D
4,6 m	4590 kg / 45,0 kN	
6,1 m	3260 kg / 32,0 kN	
8,0 m	2370 kg / 23,2 kN	
10,1 m	1800 kg / 17,7 kN	
12,3 m	1450 kg / 14,2 kN	
14,4 m	1210 kg / 11,9 kN	
16,6 m*	1000 kg / 9,8 kN	
18,6 m*	620 kg / 6,1 kN	

max.	5600 kg / 54,9 kN	E
4,6 m	4520 kg / 44,3 kN	
6,1 m	3180 kg / 31,2 kN	
8,0 m	2280 kg / 22,4 kN	
10,1 m	1700 kg / 16,7 kN	
12,3 m	1340 kg / 13,1 kN	
14,4 m	1110 kg / 10,9 kN	
16,5 m	960 kg / 9,4 kN	
18,5 m*	620 kg / 6,1 kN	

DIMENSIONS PARFAITES

NOMBREUSES EXTENSIONS

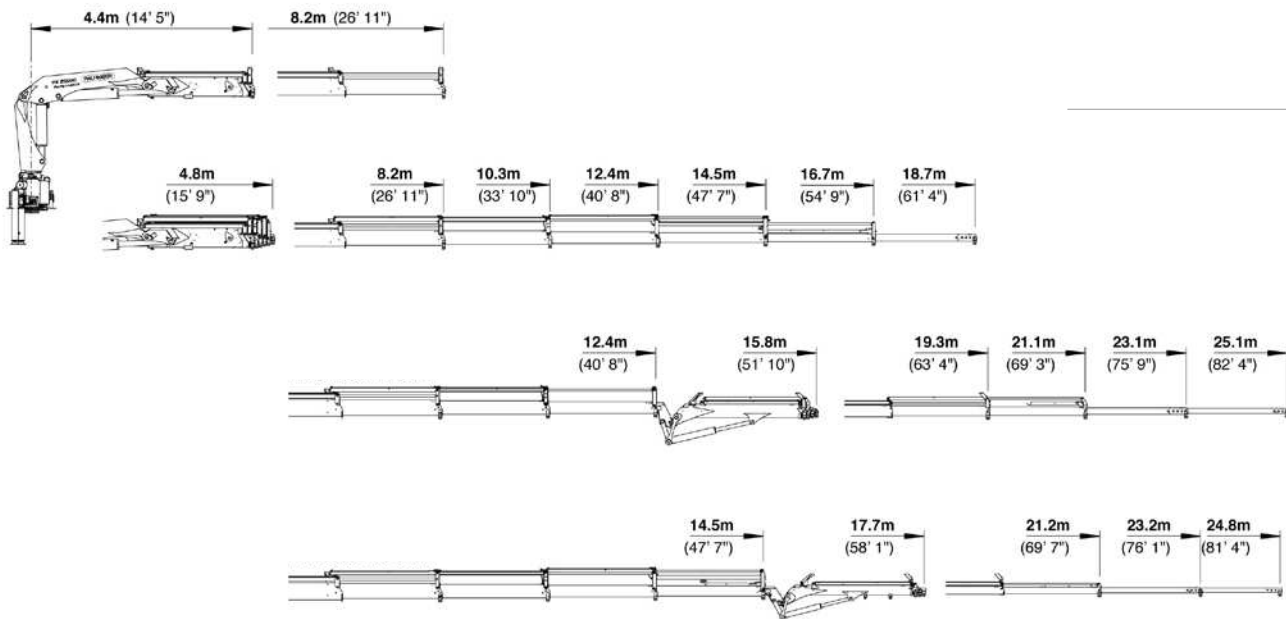

DIMENSIONS

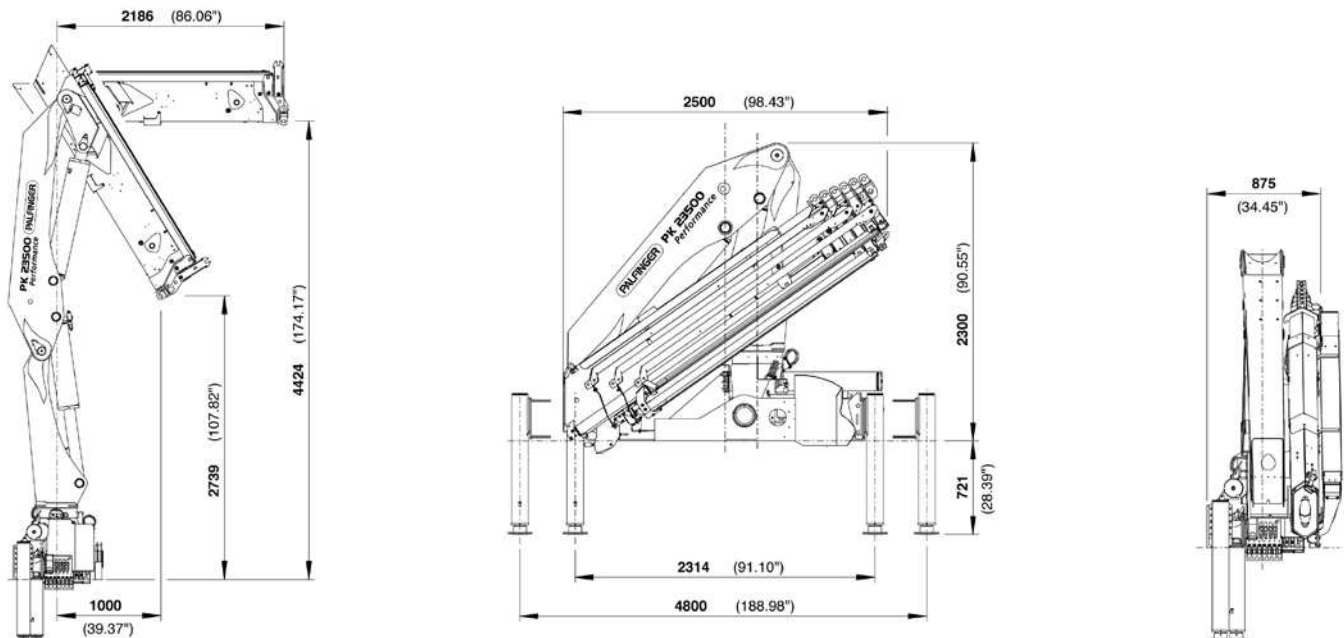

Caractéristiques techniques

EN 12999 H1-B3

PK 23500

Couple de levage maximum	23,0 mt/226,0 kNm
Puissance de levage maximale	10000 kg/98,1 kN
Portée hydraulique maximale	16,7 m
Portée mécanique maximale	18,8 m
Portée maximale (avec fly-jib)	25,1 m

Angle de rotation	400°
-------------------	------

Couple de rotation	2,8 mt/27,0 kNm
--------------------	-----------------

Portée	8,2 m
--------	-------

PK 23500D PJ 040A

Écartement des stabilisateurs standard	4,8 m
--	-------

Écartement des stabilisateurs max.	6,6 m
------------------------------------	-------

Espace nécessaire au montage	0,88 m
------------------------------	--------

Largeur grue repliée	2,5 m
----------------------	-------

PK 23500C PJ 060B

Pression d'utilisation maximale	300 bar
---------------------------------	---------

Débit de pompe recommandé	de 50 l/min à 75 l/min
---------------------------	------------------------

en mode radiocommande et en mode LS	de 65 l/min à 80 l/min
-------------------------------------	------------------------

Poids de la grue standard	2346 kg
---------------------------	---------

KP-PK23500M2+FR

Certaines grues en photos dans ce document sont dotées d'équipements optionnels et ne correspondent pas au modèle standard. Des réglementations nationales spécifiques relatives à la configuration des grues sont à observer. Les dimensions ne revêtent pas un caractère contraignant. Sous réserve de modifications techniques, d'omissions et d'erreurs de traduction.

Description du véhicule



Illustration similaire, peut contenir des équipements spéciaux (moyennant suppléments de prix)

Données du véhicule

Description de variante	TGS 40.360 6X4 BB-WW
Numéro du véhicule de base	L34WAE06
Norme antipollution	EURO2
Type du véhic.	Benne triverse
Cabine	Cabine mi-longue M
Empattement	3900 mm
Porte-à-faux	800 mm
Direction	Gauche

Poids admissibles

	NATZU	TECHN	TECH+
PTC	40000 Kg	40000 Kg	40000 Kg
PTR	44000 Kg	44000 Kg	44000 Kg
Essieu avant	9000 Kg	9000 Kg	9000 Kg
Essieu arrière	16000 Kg	16000 Kg	16000 Kg
Essieu arrière 2	16000 Kg	16000 Kg	16000 Kg

Légende

NATZU : Poids d'homologation nationale

TECHN : Poids techniquement admissibles

TECH+ : Poids techniquement admissibles, y compris augmentation de la charge pour interventions spéciales

Configuration pour: TGS 40.360 6X4 BB-WW / L34WAE06

Explication: ■ = Équipement

Moteur refroidissement embrayage

- Moteur D2066LF07 - 360 ch / 265 kW EURO2 - 1800 Nm (018SJ)
Common-Rail
- Radiateur à eau et échangeur air-air pour une température ambiante au-dessus de 35 degrés (027AP)
- Ventilateur viscostatique (116AE)
- Base de suspension moteur courte (uniquement moteur) (118EK)
- Régulation moteur EDC (118MA)
- Filtre à carburant (124AL)
- Filtre à carburant avec séparateur d'eau (124AZ)
- Raccord pour commande extérieure du régime (ZDR) (régulation régime intermédiaire) (203EK)
- Compresseur d'air monocylindre 360 cm3 (205AN)
- sans frein moteur EVB (208XD)
- Sans système de démarrage à flamme / dispositif d'aide au démarrage (210XX)
- Embrayage monodisque DTE 430 (211FJ)
- Grille antipierres devant radiateur (280EU)
- Limiteur de vitesse électronique à 90 km/h (345AS)
- Régulateur de vitesse (345EA)
- Reniflard du carter d'embellage fermé (44VCA)
- mesures d'insonorisation ne répondent pas à la norme UE (542FX)

Système d'admission système d'échappement

- Admission d'air relevée avec filtre à air sec (201AS)
- Cartouche de filtre à air avec élément de sécurité pour exploitation difficile (201EM)
- Tube d'échappement haut côté droit (206AP)
- Tube coudé pour échappement vertical ou relevé (206TA)

Boîte de vitesses

- Boîte de vitesses ZF 16 S 253 OD (022WO)

Prises de mouvement









- Prise de mouvement NH/4C sans plateau f=1,17/1,40 horizontale côté droit (122QN)

Essieu AV / ressorts AV / charge AV

- Essieu AV droit VO-09 (025MK)

	<ul style="list-style-type: none"> ■ Ressorts AV paraboliques 9,5 t (026EF) ■ Version haute de construction (281AA) ■ Stabilisateur pour essieu AV (363AA)
Pont AR / ressorts AR / charge AR	<ul style="list-style-type: none"> ■ Ressorts AR paraboliques 16 t (028FP) ■ Pose d'un pont tandem (028PA) ■ Pont AR à réducteurs planétaires AP HPD-1682/HP-1652 (034MS) ■ Blocage de différentiel dans le pont arrière (037AC) ■ Purge relevée sur essieu arrière (227AC) ■ Stabilisateur sur les deux ponts AR (362AH)
Démultiplications	<ul style="list-style-type: none"> ■ Démultiplication de pont AP i = 5,33 (035KM)
Roues	<ul style="list-style-type: none"> ■ Roue-disque à 10 trous 8,5-24 comme roue de secours TL (038VU) ■ Roues-disques à 10 trous 8,5-24 sur 2e pont AR TL (038WK) ■ Roues-disques à 10 trous 8,5-24 sur 1er essieu AV TL (038WN) ■ Räder Scheibe 10-Loch 8,5-24 an 1.HA TL (038WQ) ■ Sans porte-roue de secours (245XX)
Pneumatiques	
Essieu avant	<ul style="list-style-type: none"> ■ 2 * WA 325/95R24 DIR. S+G TL 162/160 K
Essieu arrière	<ul style="list-style-type: none"> ■ 4 * WA 325/95R24 MOT. S+G TL 162/160 K
Essieu arrière 2	<ul style="list-style-type: none"> ■ 4 * WA 325/95R24 MOT. S+G TL 162/160 K
Roue de secours	<ul style="list-style-type: none"> ■ 1 * WA 325/95R24 DIR. S+G TL 162/160 K

Marquage

	 Classe d'efficacité en carburant (A-G)	 Classe d'adhérence sur sol mouillé (A-G)	 Bruit de roulement	 Classe de bruit de roulement (1-3)
Essieu avant	D	C	73 dB	
Essieu arrière	D	C	74 dB	
Essieu arrière 2	D	C	74 dB	
Roue de secours	D	C	73 dB	

Réservoir à carburant

- Réservoir à carburant 400l à droite (023EH)
- Garde-au-sol diminuée du fait du réservoir à carburant (023VA)
- Adaptation réservoir à carburant (03KAA)
- Tôle de protection pour 1 réservoir (123AC)
- tamis pour réservoir à carburant (123CC)
- Bouchon de réservoir fermant à clé - 1 unité, ventilé, pour fermeture uniforme (303AX)

Direction

- Disposition de la direction à gauche (001AA)
- Volant réglable en hauteur et inclinaison (030EE)
- Antivol sur volant (256AA)

Cadre de châssis

- empattement 3900+1400 mm (005NW)
- porte-à-faux AR du cadre 800 mm (006CI)
- Barre anti-encastrement AR ronde (230AH)
- sans barre anti-encastrement à l'AV (230XW)
- sans protection latérale (230YX)
- Pare-chocs en acier en 3 éléments (233EM)
- Traverse pour attelage de remorque (236AF)
- Sans équerre de fixation de plateau sur cadre (241AC)

Système de freinage

- MAN BrakeMatic (système freinage électronique) (032AB)

Cabine, extérieur

- largeur de garniture de frein 220 mm pour pont AR (034EC)
- ABS (système antiblocage des roues) (258HA)
- Frein à tambour pour essieu AV (259CC)
- Frein à tambour pour pont AR (259CE)
- Raccord de frein, 2 conduites (262AC)
- Dessiccateur d'air (370CM)

- Cabine 'M' largeur 2240 mm, longueur 1880 mm (050NN)
- Sans compartiment de rangement (052XA)
- Portillon de la calandre fermant de l'intérieur (05NAE)
- Déфлекteur sur pavillon (233FA)
- Eclairage des emmarchements pour chauffeur et convoyeur (272FA)
- Suspension de la cabine avec des ressorts spirales pour cabine 'M' (283FB)
- Verrouillage des portes centralisé (321EC)
- Pare-brise en verre feuilleté teinté (380AC)
- Glaces de porte teintées (380CA)
- Paroi AR de cabine sans glace (381AA)
- Baies latérales teintées après colonne B (385AT)
- sans toit ouvrant (386XA)
- Rétroviseur guide-trottoir côté droit (392AH)
- Rétroviseur chauffant et avec réglage électrique, rétroviseur grand angle chauffant (392CZ)
- Bras de rétroviseur pour largeur de carrosserie 2600 mm (392HA)
- Sans antévisseur côté convoyeur / au milieu (392XJ)
- Sans réduction du brouillard de projection d'eau (404XG)

Cabine, intérieur

- Revêtement de siège en qualité standard (058BA)
- Siège chauffeur fixe, à réglage longitudinal, du dossier et en hauteur (058NE)
- Siège convoyeur fixe, à réglage longitudinal et du dossier (059NA)
- Contre-porte lavable (080AE)
- Revêtement en aluminium brossé du tableau de bord (150WR)
- Climatiseur AC R134A exempt de CFC (153KA)
- Sans isolation de cabine NORDIC (contre le froid) pour cabine M, L et LX (159XS)
- Filtre à poussière fine et pollen (201FA)
- Liseuse pour chauffeur (319AR)

	■ Sans matelas pour couchette inférieure	(376XH)
	■ Sans matelas pour couchette supérieure	(376XK)
	■ Sans couchette pour cabine M, C, DK	(376XL)
	■ Sans rideau transversal	(381XC)
	■ sans rideau sur tout le pourtour	(381YX)
	■ Lève-glace de porte électrique pour chauffeur et convoyeur	(387AF)
	■ Store pare-soleil mécanique pour pare-brise	(388AH)
	■ Poignées montoirs gauche et droite (sur montant B)	(389AC)
	■ Poignées montoirs gauche et droite (sur montant A)	(389AD)
	■ Porte-gobelet sur le tableau de bord	(390CT)
	■ Sans casier à objets	(390XX)
	■ Aménagement intérieur « Urban Concrete »	(434DB)
	■ Revêtement de plancher et de tunnel moteur en matière plastique	(538AE)
Cadran	■ Tableau de bord km/h « High-Line en couleur »	(02AAG)
	■ sans tachygraphe électronique	(042XY)
	■ MAN Tronic (ordinateur embarqué)	(325AA)
	■ Langue 1 'français' pour écran sur tableau de bord	(325EE)
	■ Affichage dans le combiné d'instruments pour les données d'exploitation	(339FP)
	■ Indicateur de charge de suralimentation (pression turbo)	(346CA)
Eclairage	■ Phares doubles à halogène H7 pour circulation à droite	(310EE)
	■ Feux de position	(318AA)
	■ Feux de position latéraux	(318AK)
	■ 2 gyrophares halogènes sur le pavillon de la cabine à gauche et à droite	(352CF)
	■ Couleur du gyrophare jaune	(352WS)
Autoradio	■ Radio MAN Media Truck 12 V avec écran couleur 5 pouces	(350NN)
	■ Sans SD de navigation	(350XO)
	■ Entrées AUX/USB sur le tableau de bord	(351US)
Circuit électrique	■ Avertisseur sonore électrique à 2 tons	(324AC)
	■ Prise femelle remorque pour ABS à l'extrémité arrière du cadre	(326CK)
	■ Prise de remorque de 24 V, 15 broches en bout de cadre	(326CN)

	<ul style="list-style-type: none"> ■ Robinet coupe-batterie mécanique (327AF) ■ Batteries 12 V 155 Ah, 2 pièces (329CS) ■ Coffre à batteries jusqu'à 175 Ah (329ER) ■ Consigne d'entretien pour batteries 'sans entretien' (329HC) ■ Alternateur de base (331AB) ■ Pack fumeur (434CH) 	
Autres	<ul style="list-style-type: none"> ■ Manuel du chauffeur en langue française (194AC) ■ antigel jusqu'à -37° C (373AE) ■ Bavettes anti-éclaboussures à l'avant (400AH) ■ Aile en matière plastique arrière (demi-coque ; sans réduction de formation de brouillard de pluie) (401CQ) ■ Trousse de premiers soins en vrac (405AC) ■ Triangle de pré signalisation (405AK) ■ Lampe de poche et de présignalisation et 'flash' en vrac (405AR) ■ Flexible de gonflage pneus 20 m avec manomètre (405CP) ■ Cric 12 t (407AH) ■ 1 cale de roue (411AA) 	
Spécifique au pays et exploitation	<ul style="list-style-type: none"> ■ Equipement pour circulation à droite (600AC) 	
Variantes de charge et divers	<ul style="list-style-type: none"> ■ Arbres de transmission pour profil de charge augmenté (029GC) ■ Immatriculation N3 (PTAC > 12 t) (542NC) ■ Hauteur hors tout, véh. non chargé, jusqu'à 4 000 mm (798LF) ■ Véhicule seulement immatriculable en tant que véhicule tout-terrain selon Directive 70/156/CEE. (798WK) 	
Couleurs		
Châssis	<ul style="list-style-type: none"> ■ 9011 NOIR GRAPHITE RAL 9011 	W
Roues	<ul style="list-style-type: none"> ■ 9006 BLANC ALUMINIUM RAL 9006 	N
Cabine	<ul style="list-style-type: none"> ■ 9010 BLANC PUR RAL 9010 	N

Chaîne cinématique: TGS 40.360 6X4 BB-WW / L34WAE06

Données du véhicule Chaîne cinématique

Ordre de transport	Utilisation				
	Vitesse de construction	0 km/h			
	Analyse de l'ensemble articulé				
	Chaussée				
	Profil des pneus				
Moteur	Référence	Moteur D2066LF07 - 360 ch / 265 kW EURO2 - 1800 Nm Common-Rail			
	Puissance	360 ch (265 kW)			
	zone verte	1390-1500 1/min			
	tours max.	1800 1/min			
Boîte de vitesses	Référence	Boîte de vitesses ZF 16 S 253 OD			
	Démultiplication	13,8-0,84			
		1 13.8	5 6.53	9 3.02	13 1.43
		2 11.54	6 5.46	10 2.53	14 1.2
		3 9.49	7 4.57	11 2.08	15 1.0
		4 7.93	8 3.82	12 1.74	16 0.84
Essieu arrière	max. PTEA	180000 kg			
	Marches (en avant/ en arrière)	16/2			
	Référence	Pont AR à réducteurs planétaires AP HPD-1682/HP-1652			
	Type s.-ensem	AP			
	Capacité de charge:	32000			
Pneus essieu arrière	Démultiplication	5.33			
	max. PTEA	80000 kg			
	Référence	WA 325/95R24 MOT. S+G TL 162/160 K			
	Diamètre	1227.0 mm			
	Cr (Circonférence de roulement)	3743.0 mm			
	Force de traction monte simple/jumelée (essieu)	9500/18000 kg			



Résult Chaîne cinématique

Vitesse de rotation AG	Tours lors la vitesse de construction (0 km/h)	0 1/min				
Autre aptitude en côte traction	dans la plus grande marche lors Vitesse de construction	0.0 %				
	Limite du glissement	0 %				
Aptitude en côte	Aptitude en côte en % / km/h Pour couple de rotation maximal					
	rapport	Démultiplication				
	Vitesse	Marches de rue				
	Aptitude en côte vitesses route	Vitesse en gamme tout terrain				
		Aptitude en côte vitesses tous terrains				
	1	13.8	4.0	30	-	-
	2	11.54	5.0	30	-	-
	3	9.49	6.0	30	-	-
	4	7.93	7.0	30	-	-
	5	6.53	9.0	30	-	-
	6	5.46	11.0	30	-	-
	7	4.57	13.0	30	-	-
	8	3.82	15.0	30	-	-
	9	3.02	20.0	30	-	-
	10	2.53	23.0	30	-	-
	11	2.08	28.0	30	-	-
	12	1.74	34.0	30	-	-
	13	1.43	41.0	30	-	-
	14	1.2	49.0	30	-	-
	15	1.0	59.0	30	-	-
	16	0.84	70.0	30	-	-
	R1	12.92	5.0	30	-	-
	R2	10.8	5.0	30	-	-

Aptitude en côte pourcentages ()

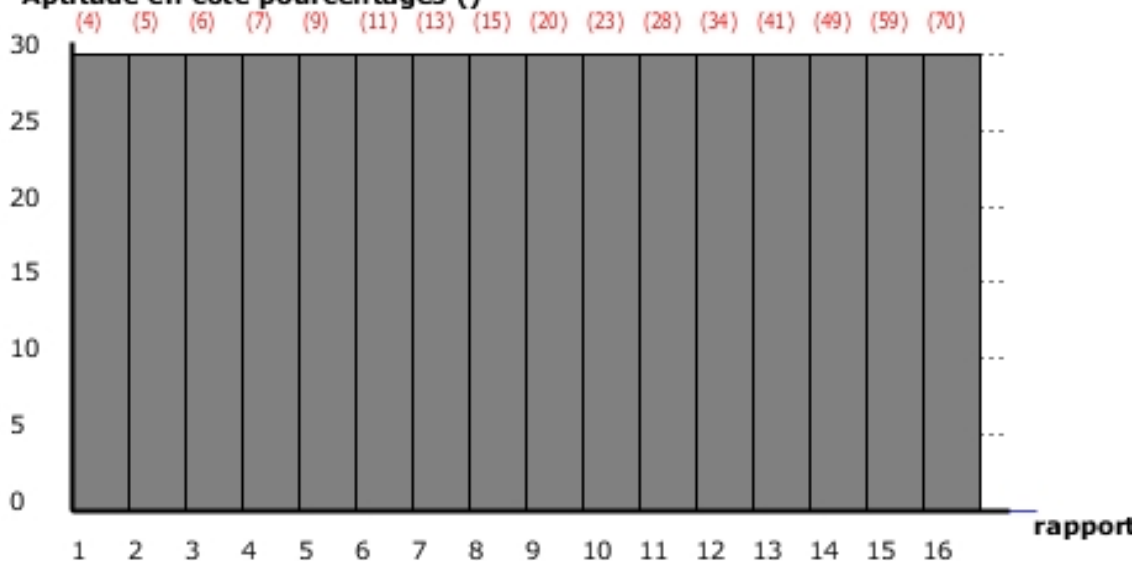

Châssis: TGS 40.360 6X4 BB-WW / L34WAE06

Données du véhicule Châssis

Châssis	Cabine	Cabine mi-longue M		
	Empattement/ Porte-à-faux	3900 / 800 mm		
	Empattement technique / garde au sol technique	3900 / 800 mm		
		NATZU	TECHN	TECH+
	PTC	40000 Kg	40000 Kg	40000 Kg
	PTR	44000 Kg	44000 Kg	44000 Kg
	Essieu avant	9000 Kg	9000 Kg	9000 Kg
Essieu arrière	16000 Kg	16000 Kg	16000 Kg	
Essieu arrière 2	16000 Kg	16000 Kg	16000 Kg	
Pneus	Essieu avant	WA 325/95R24 DIR. S+G TL 162/160 K Directionnel-S + G (route + tout terrain)		
	Essieu arrière	WA 325/95R24 MOT. S+G TL 162/160 K Mot-S + G (route + tout terrain)		
	Essieu arrière 2	WA 325/95R24 MOT. S+G TL 162/160 K Mot-S + G (route + tout terrain)		
	Roue de secours	WA 325/95R24 DIR. S+G TL 162/160 K Directionnel-S + G (route + tout terrain)		
Aménagement	Phares Longueur	7119 mm		
	min./max. longueur (SP)	491 / 7166 mm		
	Longueur max. (Géom.)	7270 mm		
	Hauteur	2620 mm		
	Largueur	2240 mm		
	Hauteur malgré tout	4000 mm		
	Plate-forme de décharg./chargem. de l'avant:	50 mm		
	Plate-forme de décharg./chargem. de l'arrière	50 mm		
	Ecart cabine de chauffeur	30 mm		
	Poids	0 Kg		
Hauteur de la partie inférieure:	147 mm			

Résultats Châssis

Calcul de charge aux essieux

Note

tes données sans confirmationUn calcul détaillé de la charge aux essieux peut être demandé par notre Service technique ou sera créé par le fabricant de la carrosserie.

Répartition des poids		CdG / Essieu AV	AV (kg)	AR (kg)	Total brut (kg)
Châssis	Châssis avec le chauffeur, outils et roue de secours	0	4915	4975	9890
	Châssis Poids vide de la division	0	4956	5016	9972
Aménagement	Aménagement vide 7219 mm	4109	0	0	0
Poids à vide	Véhicule vide poids total	0	4956	5016	9972
Poids admissibles	Poids techniquement admissibles	0	8998	31998	40000
Charge utile calculée	Charge admissible théorique/charge utile (calculée)	0	3206	26822	30028
Charger poids	Véhicule chargé (jusqu'au PTC technique)	0	8162	31838	40000
Utilisation	Surcharge aux essieux (-= Réserve, += Surcharge)		-836	-160	
Perte de charge utile	Perte de charge par surcharge de l'axe				0
Charge utile réelle	Poids utilitaire restera lors la charge uniforme.		3205	26822	30028
Répartition des poids	Charge utile				
	Véhicule chargé (à C.U. technique admissible)		8162	31838	40000
	Charge possible totale relativement Véhicule		90,7 %	99,5 %	100,0 %
	Chargement du véhicule uniformément		20,4 %	79,6 %	100%
	Véhicule a été symétriquement chargé		8161	31838	40000
	Charge possible totale relativement Véhicule		90,7 %	99,5 %	100,0 %
	Répartition des charges aux essieux		20,4 %	79,6 %	100%
	Véhic. vide		4956	5016	9972
	Charge possible totale relativement Véhicule		55,1 %	15,7 %	24,9 %
	Répartition des charges aux essieux		49,7 %	50,3 %	100%
Porte-à-faux	Aménagement réalisé				
	Porte à faux AR théorique	3069	mm	correspond	66,7 %
Longueurs de carrosserie possibles	Longueur possible d'aménagement (sans prendre en compte porte-à-faux)				
	Longueur carrossable mini/maxi	min.:	6860	max.	7166

Graphique de la charge

La deuxième ligne (rouge) montre la courbe de la charge utile compr. les pièces définies de la structure supplémentaire et structure.

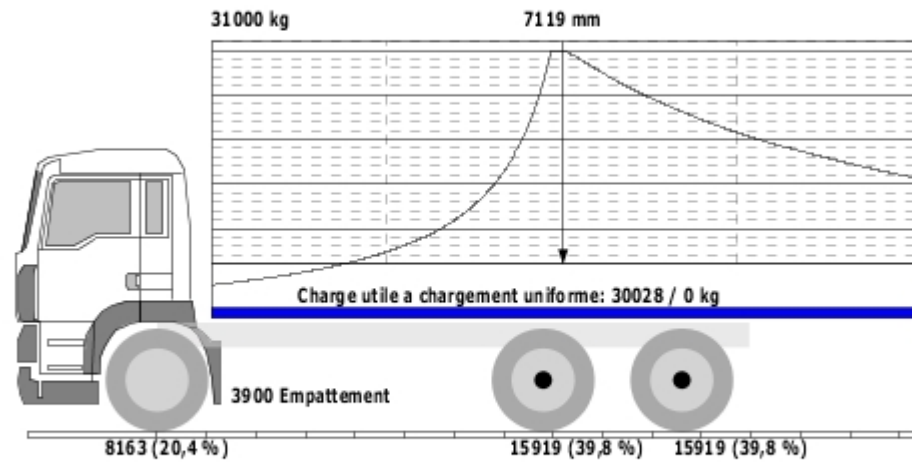

Charge aux essieux avant

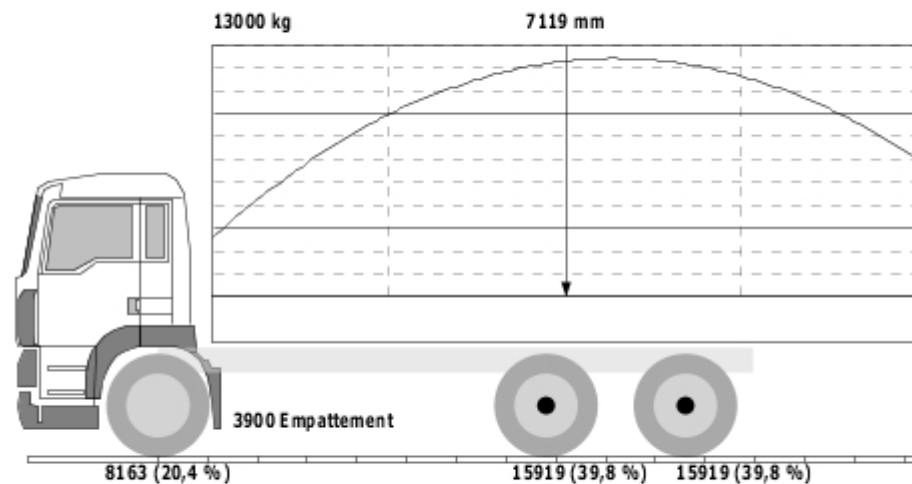

Feuille de la hauteur

Toutes les cotes de hauteur sont sans charge, utilisation des cotes et valeurs des pneus effectivement choisis. D'autres modifications d'équipements (qui, par définition, n'entraînent pas une modification du jeu de toutes les données techniques du véhicule), tels que les ressorts, ne sont pas prises en compte.

La hauteur minimale de soubassement a été supposée dans les conditions suivantes : Le pneu touche le soubassement en état abaissé (sur butée)/en état relevé. Mettre au point une cote plus grande pour le soubassement avec le carrossier pour des raisons de sécurité (vrillage des essieux). La modification de la garde signifie que le soubassement sera calculé de nouveau. Les ailes ne sont pas prises en compte (voir plan de châssis).

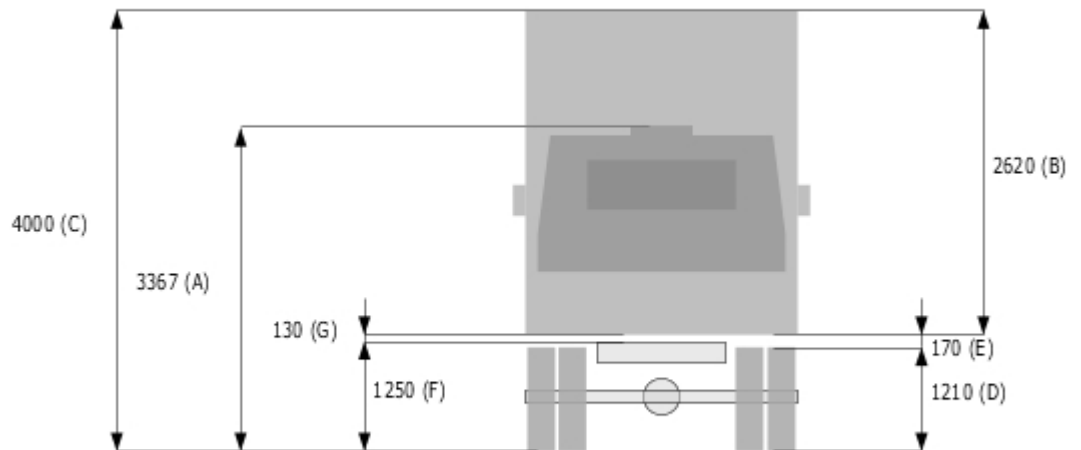

Valeur (mm)	Légende	Désignation
3367	A	Hauteur de la cabine
2620	B	Hauteur de la carrosserie
4000	C	Hauteur hors tout
1210	D	Diamètre des pneus
170	E	Garde
1250	F	Bord supérieur du cadre
130	G	Hauteur de soubassement

Dimensions de longueur

Les cotes et/ou les poids ont été saisis manuellement et peuvent diverger de la série. Une cote moyenne est prise pour la longueur carrossable. La longueur carrossable et une éventuelle adaptation du cadre doivent être mises au point avec le carrossier.

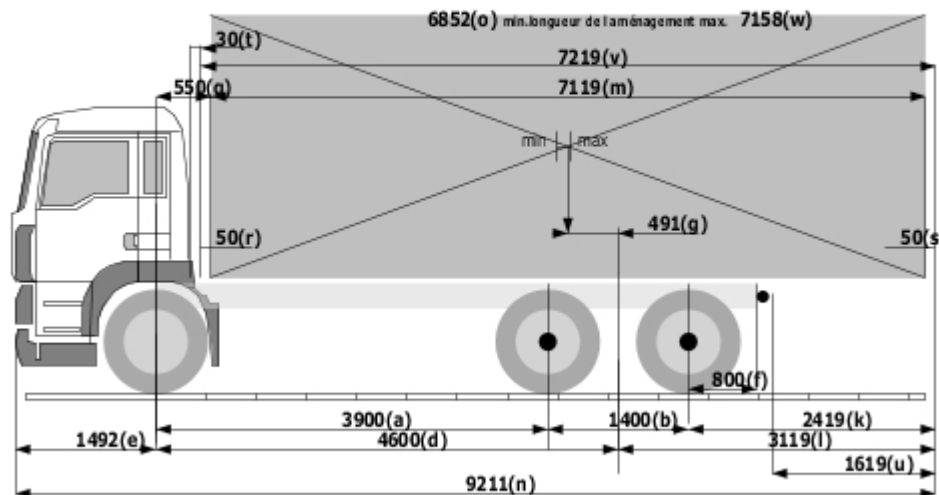

Valeur (mm)	Légende	Désignation	Valeur (mm)	Légende	Désignation
3900	a	Empattement entre le 1er et le 2e essieu	7119	m	Dimensions intérieures de la carrosserie sans ridelles
1400	b	Empattement entre le 2e et le 3e essieu	6852	o	Longueur carrossable min.
4600	d	Empattement théorique	7158	w	Longueur carrossable maximale avec cote L21
1492	e	Porte-à-faux AV du véhicule	550	q	Début de la carrosserie depuis l'axe de la 1ère roue
800	f	Porte-à-faux AR du cadre	50	r	Épaisseur de la ridelle AV
491	g	Centre de gravité de la carrosserie exécuté	50	s	Épaisseur de la ridelle AR
2419	k	Porte-à-faux AR du véhicule	30	t	Distance cabine
3119	l	Porte-à-faux AR théorique du véhicule	1619	u	Retrait de l'accouplement
9211	n	Longueur hors tout	7219	v	Cote extérieure de la carrosserie

Croquis du châssis L34WAE06 / TGS 40.360 6X4 BB-WW

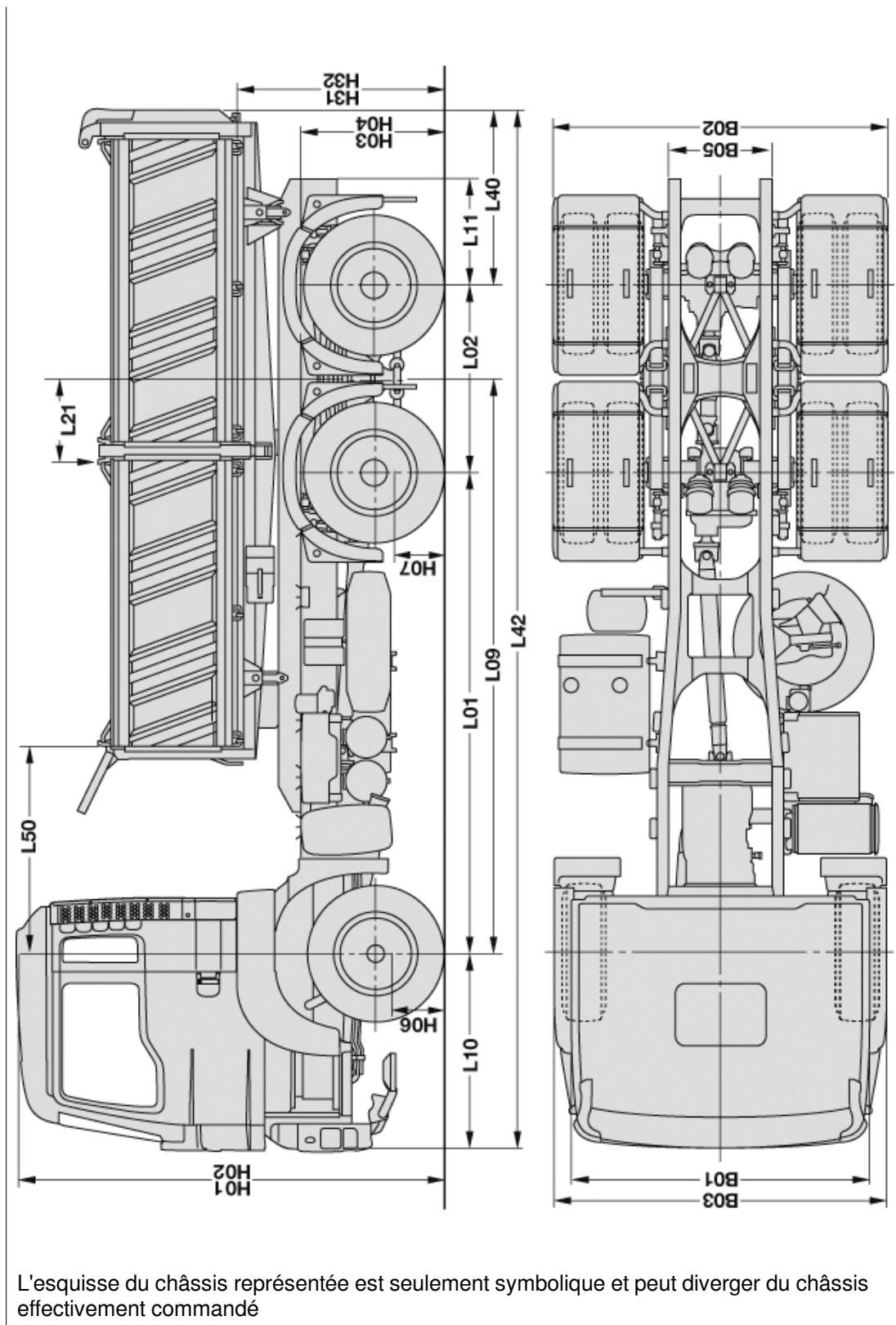

L'esquisse du châssis représentée est seulement symbolique et peut diverger du châssis effectivement commandé

Données techniques (état série) TGS 40.360 6X4 BB-WW / L34WAE06

Type du véhic.: Benne triverse

Cabine mi-longue M

Type de propulsion: 06X04

Pneus

Essieu avant:	WA 325/95R24 DIR. S+G TL 162/160 K
Essieu arrière:	WA 325/95R24 MOT. S+G TL 162/160 K
Essieu arrière 2:	WA 325/95R24 MOT. S+G TL 162/160 K

Longueurs

L01: Empattement de l'essieu 1 à 2	3900.0
L02: Empattement de l'essieu 2 à 3	1400.0
L03: Empattement de l'essieu 3 à 4	0.0
L04: Empattement de l'essieu 4 à 5	0.0
L05: Empattement de l'essieu 5 à 6	0.0
L09: Empattement théorique	4600.0
L10: Porte-à-faux du véhicule avant	1492.0
L11: Porte-à-faux du véhicule arrière	800.0
L12: 1. Centre de roue à 1. Courbur. cadre	1400.0
L13: 2. Centre de roue à 2. Courbur. cadre	2550.0
L14: Longueur du cadre arrière cabine	5630.0
L20: Point de gravité d'aménagement de	624.0
L21: Point de gravité d'aménagement à	471.0
L22: Point de gravité d'aménagement réalisé Camion	0.0
L23: Avancée de la sellette réalisées	0.0
L24: Centre de gravité d'aménagement par rapport au centre du dernier essieu.	0.0
L30: Longueur d'attelage	0.0
L40: Porte-à-faux du véhicule arrière	0.0
L41: Porte-à-faux arrière théorique du véhicule	0.0
L42: Longueur hors-tout	0.0
L43: Longueur carrosserie série	0.0
L44: Longueur carrosserie possible+D4928	0.0
L45: longueur min. de l'aménagement à la dimension de L20	0.0
L46: Longueur carrossable maximale avec cote L21	0.0
L47: charge. admiss. de la construction annexe pour un porte-à-faux admiss. du véhicule	0.0
L48: longueur maximale de l'aménagement	0.0
L49: porte-à-faux théorique admiss. du véhicule	0.0
L50: entrée de carrosserie/essieu AV	550.0

Hauteurs

H01: Hauteur dessus cabine à vide	3367.0
H02: Hauteur dessus cabine en charge	3277.0
H03: Hauteur du cadre à vide	1250.0
H04: Hauteur du cadre en charge	1167.0
H06: Garde au sol avant	428.0
H07: Garde au sol arrière	372.0
H08: Garde au sol entre les essieux	457.0
H10: Relever l'assiette de suspension avant	0.0
H11: Baisser l'assiette de suspension avant	0.0
H12: Relever l'assiette de suspension arrière	0.0
H13: Baisser l'assiette de suspension arrière	0.0
H14: Relevage de l'essieu poussé	0.0
H15: Relevage de l'essieu trainé	0.0
H16: Distance entre le milieu de la roue et le dessous des longerons à vide	383.0
H17: Distance entre le milieu de la roue et le dessous des longerons en charge	330.0
H20: Cadre secondaire de la sellette	0.0

H21: Plaque de montage de la sellette d'attelage	0.0
H22: Hauteur sur sellette sans dispositif d'attelage à vide	0.0
H23: Hauteur sur sellette sans dispositif d'attelage en charge	0.0
H24: Hauteur de construction Sellette d'attelage, accepté	0.0
H25: Hauteur sellette d'attelage/sol à vide	0.0
H26: Hauteur sellette d'attelage/sol en charge	0.0
H27: Arête en haut Pneu pour sellette d'attelage	baissée 0.0
H30: Hauteur de la partie inférieure Série	0.0
H31: Hauteur de la surface de charge non chargé	0.0
H32: Hauteur de la surface de charge chargé	0.0
H33: Hauteur de la planche de tableau de bord Série	0.0
H34: Hauteur latérale de plate-forme déchargement-chargeement De série	0.0

Largueurs

B01: Largeur au niveau de la cabine	2240.0
B02: Largeur au niveau des roues AR	2476.0
B03: Largeur hors tout	2500.0
B04: Largeur du cadre à l'AV	945.0
B05: Largeur du cadre à l'AR	765.0
B20: Largeur carrosserie série	0.0

Poids

G01: Charge admiss. de l'essieu 1.	9000.0
G02: Charge admiss. de l'essieu 2	16000.0
G03: Charge admiss. de l'essieu 3	16000.0
G04: Charge admiss. de l'essieu 4	0.0
G05: Charge admiss. de l'essieu 5	0.0
G09: P.T.A.C.	40000.0
G50: Poids du châssis-cabine	9890.0
G51: Poids sur AV du châssis-cabine	4915.0
G52: Poids sur AR du châssis-cabine	4975.0
G53: Capacité de charge / charge sur sellette	30110.0
G54: Poids du véhicule vide avec l'aménagement de série	0.0
G55: Charge utile nette	0.0
G56: Poids avec plateau usine	0.0
G60: P.T.R.A.	44000.0
G61: charge admiss. de remorque	4000.0

Dimensions du pourtour et rayons

K01: Diamètre de braquage en m	18.3
K02: Diamètre de virage en m	19.8
R01: Rayon de giration avant	0.0
R02: Rayon de giration arrière	0.0

Dimensions de surface et local

F01: Surface de chargement en m² série	0.0
V01: Volume de chargement en m3 série	0.0

Numéro de dessin et profil du cadre

BLN:	6
PNR: Numéro du profil du cadre	32
ZNR: Numéro de dessin	81.99126.0614

Les caractéristiques techniques mentionnées se rapportent à l'équipement de série du véhicule (sans prise en considération de l'équipement optionnel choisi).

Poids du châssis : poids de tout le châssis, y compris 1 chauffeur, l'outillage et le réservoir à carburant plein.

Tolérances conformément au plan du châssis (plan n°, voir ci-dessus. Téléchargement possible à l'adresse : www.manted.de).