

## M250 LI-ION 100% ELÉCTRICA

NÚMERO DE REFERENCIA: XXXXXXXXX

DISPONIBLE



### ESPECIFICACIONES DEL PRODUCTO

La BG-Lift M250 Li-Ion es una mini grúa compacta de alta capacidad, diseñada para trabajos en espacios reducidos donde se requiere precisión, sostenibilidad y potencia. Gracias a su batería de iones de litio, es ideal para aplicaciones tanto en interiores como en exteriores, ofreciendo un rendimiento eficiente y respetuoso con el medio ambiente.

### INFORMACIÓN DEL PRODUCTO

Información del lugar

PALFINGER IBÉRICA, 28830 - España 

Vendedor

PALFINGER IBÉRICA

Disponible

Disponible

Disponible en

25.06.2025

Número de Referencia

XXXXXXXXXX

Email

dpt-comercial@palfinger.com

j.perez@palfinger.com

Teléfonos de Contacto

0034916088000

0034916088024

## Características principales:

- Baterías Li-Ion: Funcionamiento eléctrico sin emisiones, adecuado para áreas sensibles y trabajos en interiores con bajo nivel de ruido.
  - Medidas: 1760 x 780 x 3240 (mm) (Alto x Ancho x Largo) (Peso propio: 2420 Kg)
  - Alta capacidad de carga: A pesar de su tamaño compacto, cuenta con una excepcional capacidad de elevación de hasta 2500 kg, apta para proyectos exigentes.
  - Accesorios: Incluye cabrestante Rotzler para 900 (Kg), JIB hidráulico, accesorios de gancho tipo pico de pato para Jib y brazo principal.
- Control remoto avanzado: Garantiza maniobras seguras y precisas, mejorando la eficiencia operativa.

<b>Fabricante</b>	BG LIFT
<b>Modelo</b>	M250 Li-ion
<b>Año de Construcción</b>	2025

<b>Capacidad máxima de carga</b>	2500 (Kg)
<b>Horas de Trabajo</b>	0 (h) Maquina Nueva
<b>Alcance Máximo</b>	16 (m)

# M250 Li-ion

**PALFINGER**

M250 Li-ion

GAMA M

## M 250 Li-ion

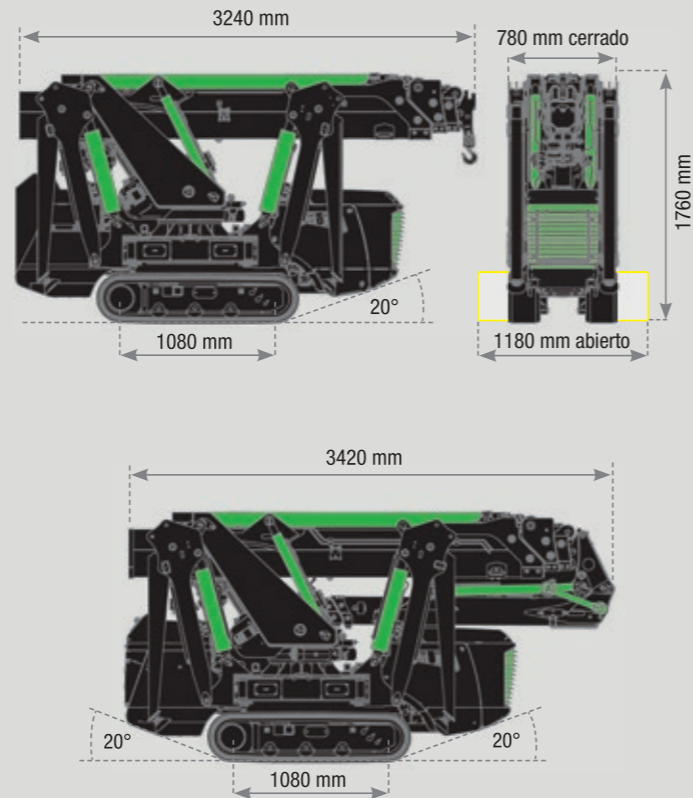
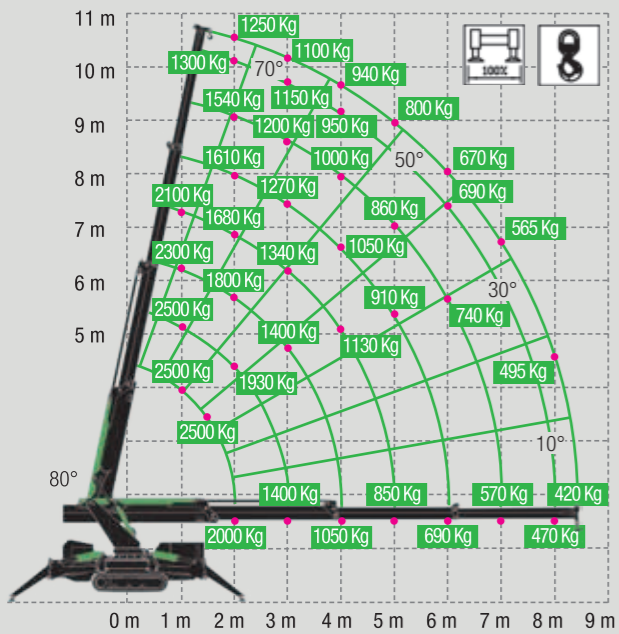

Dimensiones ( A x L x P ): 1,76 x 0,78 x 3,24 m

Peso (excluyendo accesorios): 2420 kg

Capacidad de elevación: 2500 kg

Alcance máximo con Jib hidráulico (opcional): 12,85 m

Altura máxima de elevación con Jib hidráulico (desde el suelo): 16,00 m

Altura máxima de elevación (cabrestante subterráneo): -62,5 m



## M250 Li-ion. Grúa compacta eléctrica.

M250 Li-ion, la atención dada al estudio de las formas y el exclusivo diseño de la línea. La armonía estética y funcional en un gran proyecto tecnológico. Una grúa sólida, equipada con tecnología avanzada, materiales de primera calidad para obtener el mejor rendimiento general. Construido para su uso al aire libre y en espacios limitados en edificios de difícil accesibilidad. Las dimensiones y peso ligero, combinado con una maniobrabilidad de precisión

milimétrica, permiten trabajos rápidos y menos invasivos.

### Potencia:

- 1250kg capacidad de carga a 10,40 mt. altura, con brazo en posición vertical
- 650 capacidad de carga a 16,00 mt. altura, con pluma y jib en posición vertical.

Los datos técnicos pueden ser modificados sin previo aviso

## M 250 Li-ion + Jib

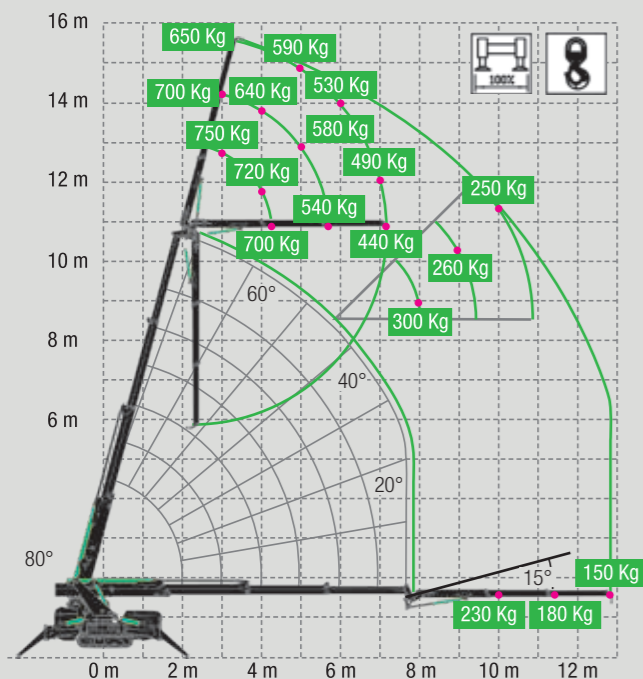

## M 250 Li-ion + Cesta

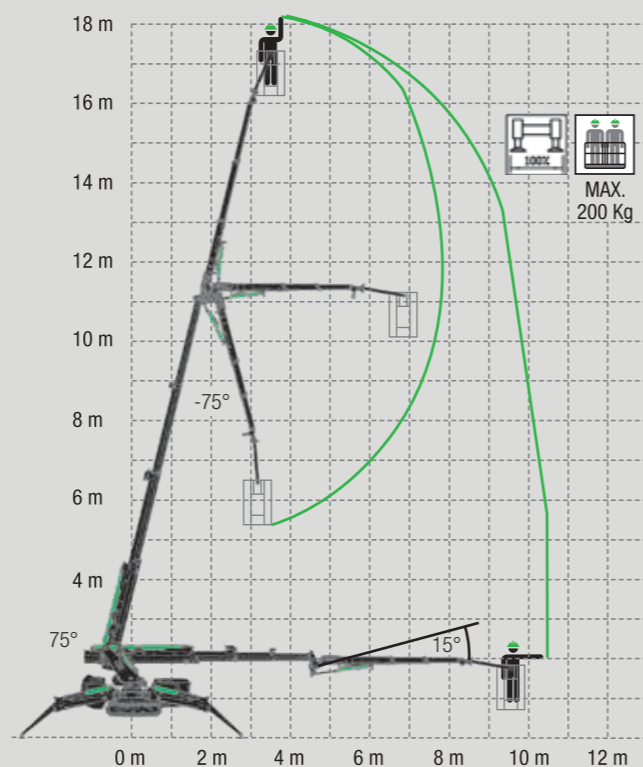

Los datos técnicos pueden ser modificados sin previo aviso

