

RENAULT

PK 1050 TEC

RENAULT 8X4

NÚMERO DE REFERENCIA: 163343

NUEVO

DISPONIBLE



INFORMACIÓN DEL PRODUCTO

Información del lugar

PALFINGER IBÉRICA, 28830 - España 

Vendedor

PALFINGER IBÉRICA

Disponibile

Disponibile

Disponibile en

11.09.2024

Tipo de Producto

Nuevo

Número de Referencia

163343

Email

dpt-comercial@palfinger.com

j.perez@palfinger.com

Teléfonos de Contacto

0034916088000

0034916088024

ESPECIFICACIONES DEL PRODUCTO

- Trabajo de forma más inteligente con el control electrónico del PALTRONIC 180
- Control extra sensible con la válvula de control LX-6
- Sistema de brazo muy rígido y ligero gracias a P-Profile
- Más eficiente y más rápido gracias al sistema de giro continuo
- Facilidad de uso gracias al mando por radio PALcom P7 desarrollado por PALFINGER
- Más eficiencia con fly-jib gracias a DPS-P
- Máxima utilización del rango de trabajo gracias a la HPSC ampliado
- Más eficiente y más rápido gracias al sistema de giro continuo
- Diseño funcional práctico y atractivo

CARACTERÍSTICAS DE GRÚAS

Fabricante	PALFINGER	Año de Construcción	2024
Modelo	PK 1050 TEC	Momento de Elevación	95 mt
		Capacidad máxima de carga	22,3 mts / 3150 kg

CARACTERÍSTICAS DEL CAMIÓN

Fabricante	RENAULT	Power	520 CV
Año	2020	Emisiones	EURO 6
Drivers cabine	DAY CAB 2,5m	Masa Máxima Autorizada	29.850
DEE (mm)	4600MM	Peso Propio	29.850

PK 1050 TEC

EL SUEÑO DE TODO OPERADOR



PK 1050 TEC

LA NUEVA REFERENCIA EN LA CLASE DE 100 TONELADAS

La PK 1050 TEC es una novedad absoluta en el sector de las grúas pesadas. Con un fly-jib y una enorme capacidad de elevación de 95 toneladas métricas, en esta clase de grúas destaca su alcance sin precedentes de 37 metros. Esta grúa es además bastante rápida y muy precisa en su funcionamiento. Incorporando el control de la punta de la grúa **SMART CONTROL**: La PK 1050 TEC se integra por primera vez en una grúa de 100 toneladas y, junto con las funciones **MEMORY POSITION** y **ASISTENTE DE NIVELACIÓN**, hace que la labor del operador sea aún más inteligente y, sobre todo, más sencilla. Con el **SISTEMA DE DOBLE POTENCIA CONTINUA** (DPS-C), la potencia de elevación se maximiza de forma constante en cada posición, puesto que el sistema inteligente identifica el punto exacto en el que se encuentra la punta de la grúa en cada momento. La PK 1050 TEC es la elección ideal, ya sea para trabajar a gran altura, en posiciones inclinadas o de forma horizontal a través de las puertas de algún garage.





P-PROFILE

Construcción ligera

La prolonga del tipo P-PROFILE poligonal es una de las identidades de la gama TEC de PALFINGER. La forma del P-PROFILE otorga resistencia a la torsión, lo que garantiza que el sistema de brazo de extensión sea estable y, al mismo tiempo, más ligero. El resultado es una grúa de menor peso y mayor rendimiento. Los brazos de extensión también se deslizan mucho mejor gracias a su forma especial y a los paquetes de plástico autolubricantes. Esto también se traduce en una reducción del mantenimiento. De este modo, la prolonga del tipo P-PROFILE permite un uso más eficiente en el trabajo diario.



ASISTENTE DE NIVELACIÓN*

Permite ahorrar hasta un 80 % de tiempo al nivelar el vehículo

El ASISTENTE DE NIVELACIÓN simplifica el proceso global de estabilización del vehículo al nivelarlo óptimamente. Dicho proceso se consigue mediante movimientos vibratorios de los cilindros estabilizadores. Con solo mover una palanca del mando de control remoto, se nivela el vehículo para lograr la mejor inclinación posible del vehículo para cada aplicación individual, el operario puede elegir entre dos versiones: «steep position» (posición inclinada) o «HPSC» (Control de estabilidad de alto rendimiento).

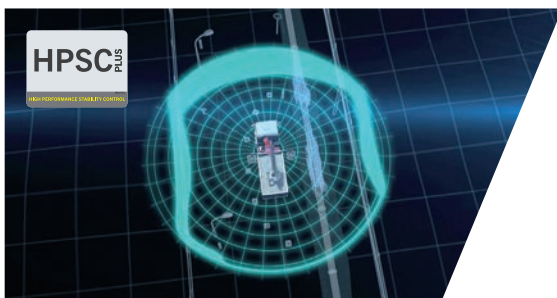

HPSC-PLUS*

Máximo aprovechamiento del área de trabajo

HPSC-Plus ofrece tres módulos para ampliar el sistema de estabilidad HPSC. Gracias a la detección de la carga (LOAD), el sistema de medición de la longitud (GEOM) o la detección de la fuerza del estabilizador (FSTAB), la capacidad de elevación de la gama TEC puede aprovecharse al máximo en cualquier punto de la curva de estabilidad, sin importar si las condiciones de espacio son reducidas o no.



DUAL POWER SYSTEM (DPS-P / DPS-C)*

Total capacidad de elevación para un funcionamiento eficaz del fly-jib

El Dual Power System permite aumentar de forma considerable la capacidad de elevación del fly-jib. El sistema muestra sus puntos fuertes en la grúa TEC con fly-jib, sobre todo con grandes alcances, y aumenta las áreas de aplicación. Si bien el sistema DPS-Plus reconoce dos posiciones de la última extensión del brazo y utiliza dos rangos de presión, el sistema DPS-C, en cambio, puede seleccionar de forma continua el rango de presión que se adapte a la posición correspondiente y conceder a la grúa TEC aún más potencia de elevación en cualquier momento.



P-FOLD*

Totalmente listo para usarse con tan solo una palanca

El sistema de asistencia P-Fold permite que tanto el plegado como el desplegado sea como un juego de niños para el operario. Basta con mover una sola palanca para que la grúa TEC pueda desplegarse y volverse a plegar con rapidez y sin que sufra daños. Esto reduce de forma considerable el tiempo de preparación de la grúa. El sistema RTC (por sus siglas en inglés «Control de la tensión del cable») es un complemento ideal si ya se cuenta con un cabrestante.



SMART CONTROL*

Control preciso de la punta de la grúa con una sola palanca en lugar de palancas individuales para controlar las funciones

SMART CONTROL es la forma más innovadora y sencilla de controlar la punta de la grúa de forma horizontal, vertical y diagonal en todas direcciones con tan solo un movimiento de palanca. El sistema reconoce cuando hay cargas pesadas en el gancho y compensa de forma automática la desviación de la grúa. De este modo, se pueden llevar a cabo trabajos precisos de forma aún más cómoda. El fly-jib puede controlarse como de costumbre. Esto permite controlar la grúa con mucha más facilidad.



MEMORY POSITION*

Almacenamiento de hasta 4 posiciones de grúa para un trabajo más eficiente

MEMORY POSITION permite al operador guardar las posiciones de la grúa (Fly-Jib y cabrestante incluido), para una precisa aproximación con una o dos palancas. Si se guarda una posición sin carga y se apaga la grúa, al reiniciar con una nueva carga, el sistema se compensará automáticamente. Las posiciones repetitivas, como ubicar la grúa en la zona de carga, también se puede guardar para evitar ajustes desde cero en cada ocasión.

*Opcional de acuerdo a las especificaciones del país



SISTEMA DE GIRO CONTINUO

Movimiento sin restricciones

El sistema de giro continuo ofrece total flexibilidad y eficacia durante cada operación. Esta función permite descargar material con mayor rapidez, ya que la grúa puede girar hasta la posición deseada con el recorrido más corto posible. Gracias a esta función se puede trabajar en casi cualquier dirección sin tener que desplazar el vehículo.

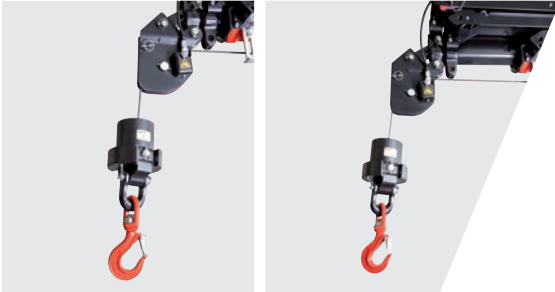

SRC & RTC*

Más comodidad al utilizar el cabrestante

El control sincronizado del cable (SRC) mantiene constante la distancia entre la polea principal y los bloques del gancho mientras se utiliza la grúa. De este modo, el operario tendrá la certeza de que la distancia a la carga es constante. El control de la tensión del cable (RTC) favorece la comodidad del operario al controlar automáticamente la longitud del cable en todo momento y en cualquier posición. La combinación de estos dos sistemas aumenta de forma significativa la comodidad del operario y la eficacia del cabrestante cada vez que se utilice.

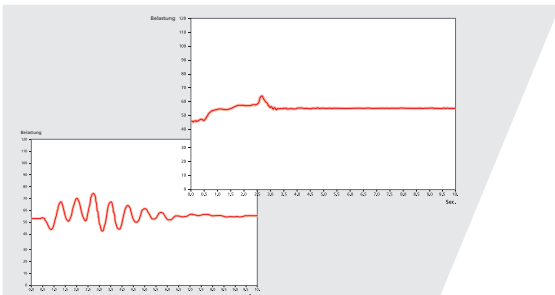

AOS*

Trabajar sin oscilaciones

La supresión de oscilación activa (AOS por su sigla en inglés) es un sistema de asistencia patentado de PALFINGER que compensa las vibraciones y las sacudidas en dirección vertical mientras se utiliza la grúa. Este sistema permite reducir al máximo la oscilación y garantiza un alto nivel de seguridad al transportar cargas o al vaciar sacos grandes.



MEXT & WEIGH*

Mayor seguridad y comodidad

Gracias a los sistemas de asistencia MEXT & WEIGH, se consigue aún más seguridad y comodidad al trabajar. MEXT monitoriza las extensiones mecánicas y las incorpora en la protección contra sobrecargas. Por un lado, se aumenta el alcance y, por otro, se adapta la capacidad de carga máxima a la extensión correspondiente. WEIGH permite pesar la carga directamente en la punta de la grúa. Además, es posible obtener un resumen de las diez últimas cargas con la fecha y la hora.



ACCESORIOS PALFINGER

Herramientas para grúas perfectamente coordinadas para trabajar con más eficacia, comodidad y seguridad

Somos conscientes de que nuestros clientes son verdaderos profesionales, y como tal, solo estarán satisfechos con el mejor equipamiento que hagan de las grúas TEC una solución multifuncional. No importa para qué se utilicen, en caso de hacer falta, contamos con el equipamiento adecuado para ofrecer la solución global perfecta.

*Opcional de acuerdo a las especificaciones del país

UN SOCIO DE SERVICIOS LÍDER EN TODO EL MUNDO

UNA RED SÓLIDA PARA GRANDES TAREAS

Para PALFINGER, como fabricante de primera calidad, prestar servicio implica mucho más que brindar asistencia técnica: el servicio es nuestra promesa de calidad. A nuestros socios se les imparte formación y se les evalúa de forma constante para poder proporcionar en todo momento la máxima calidad de servicio. Además, procuramos entregar las piezas de repuesto a nuestros clientes lo antes posible así como desarrollar herramientas digitales que faciliten la vida laboral diaria. Su éxito es importante para nosotros. Para satisfacer las expectativas de nuestros clientes, tanto nosotros como nuestros socios estamos disponibles en todo el mundo con alrededor de 5000 puntos de servicio.



DIAGRAMAS DE CAPACIDAD DE CARGA

C

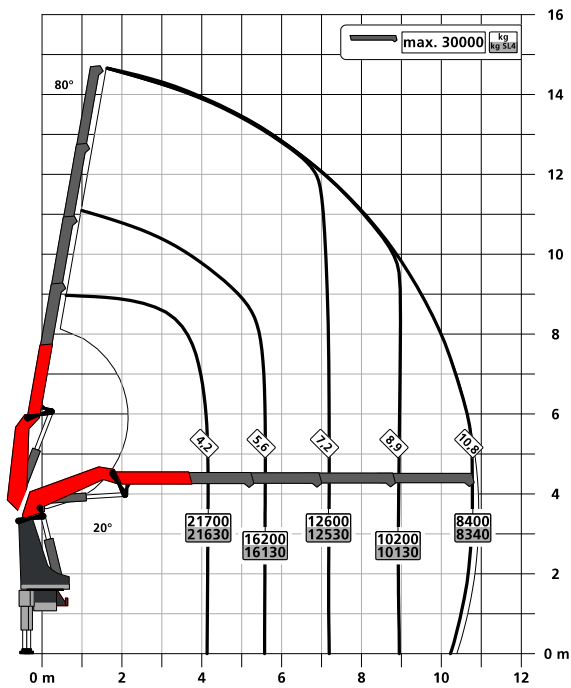

E

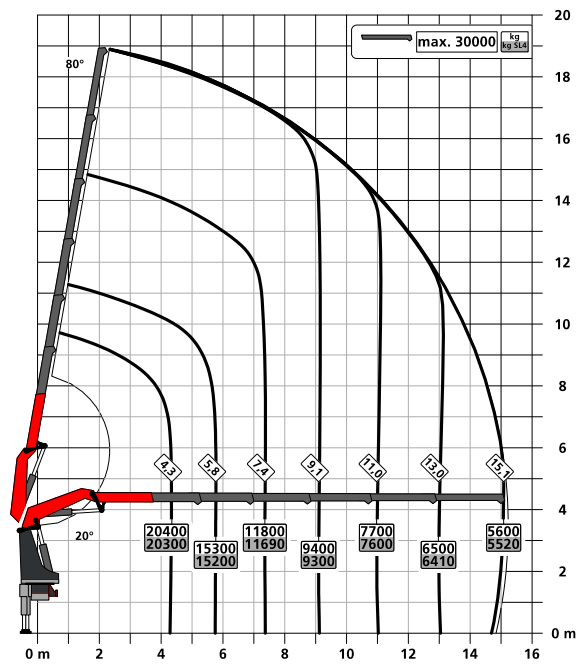

G

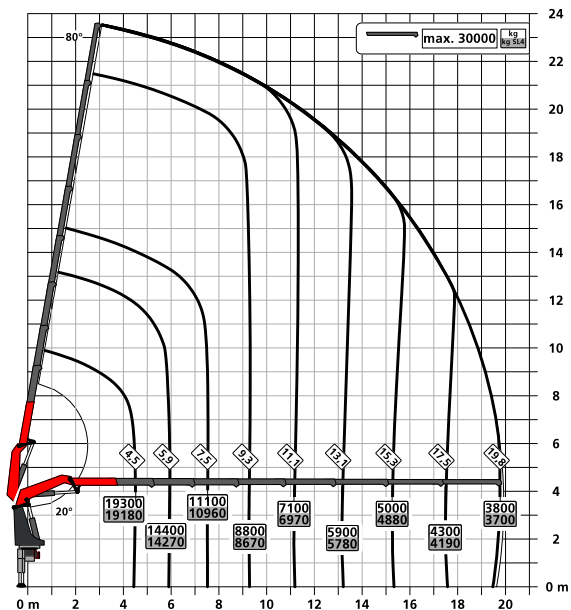

H

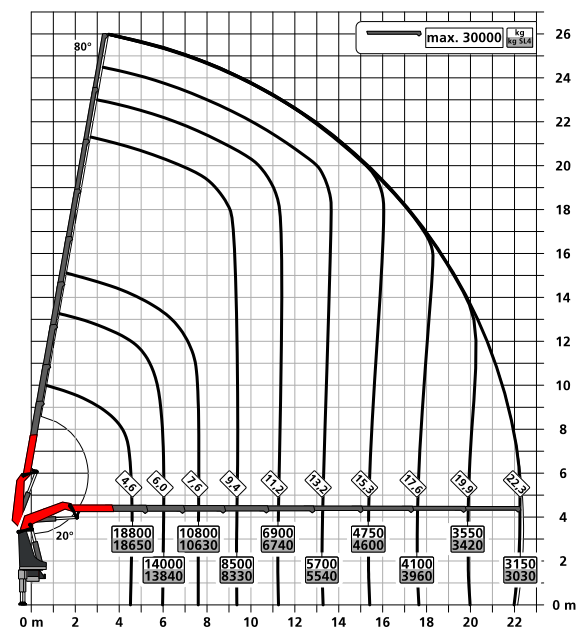

VERSIÓN DEL EQUIPO

ESTÁNDAR

- PALCOM P7
- FLOW
- PALTRONIC 180
- Válvula de control LX-6
- Parada suave
- Sistema de elevación de alta potencia S-HPLS (+15 %)
- Powerlink Plus
- DPS-Plus en el fly-jib
- Control del ángulo de inclinación (IAM)
- Control del ángulo de giro (SAM)
- Control del ángulo del brazo (BAM)
- Monitorización de la ext. del estabilizador (SEM)

OPCIONAL

- ASISTENTE DE NIVELACIÓN
- P-FOLD
- SMART CONTROL
- MEMORY POSITION
- Cesta de trabajo
- Modo de protección anticaída (FPM)
- Supresión de oscilación activa (AOS)
- Control de estabilidad de alto rendimiento (HP-SC-PLUS) LOAD | GEOM | FSTAB
- Control sincronizado de cable (SRC)
- Control de la tensión del cable (RTC)
- Sistema de doble potencia continua (DPS-C) en fly-jib con BEM
- Monitorización de extensiones mecánicas (MEXT)
- Función de pesaje de la carga (WEIGH)
- Monitorización de la extensión del brazo (BEM)
- Fly-jib con adaptador multifunción (MFA-J)
- Cabrestante 2,5 t / 3,5 t8

FLY-JIB

Versión	PJ 240	PJ 190	PJ 150
PK 1050 TEC F	E	E	
PK 1050 TEC G		E	E
PK 1050 TEC H			E

F

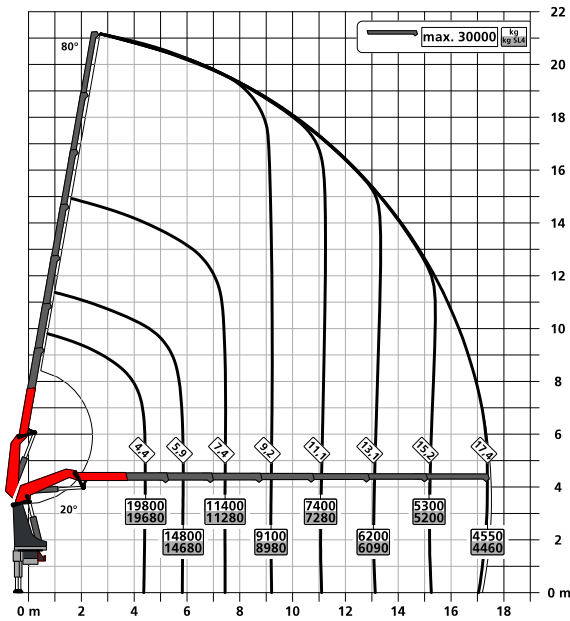

ESPECIFICACIONES TÉCNICAS

EN 12999 HC1 HD5/S1

Momento de elev. máx.	95.0 mt / 932.1 kNm
Capacidad de elev. máx.	30,000 kg / 294.3 kN
Alcance hidráulico máx.	22.4 m
Alcance máx. con fly-jib y ext. mecánica (JV1)	37.2 m
Ángulo de giro	continuo
Par de giro	9.1 mt / 88.9 kNm
Espacio del estabilizador (Std.)	8.8 m
Espacio de montaje necesario (Std.)	1.72 m
Anchura de grúa plegada	2.55 m
Presión máx. de trabajo	385 bar
Cap. de bombeo recomendada	entre 110 l/min y 130 l/min
Peso Neto (Std.)	7,480 kg

MAYOR ALCANCE GRACIAS AL FLY-JIB

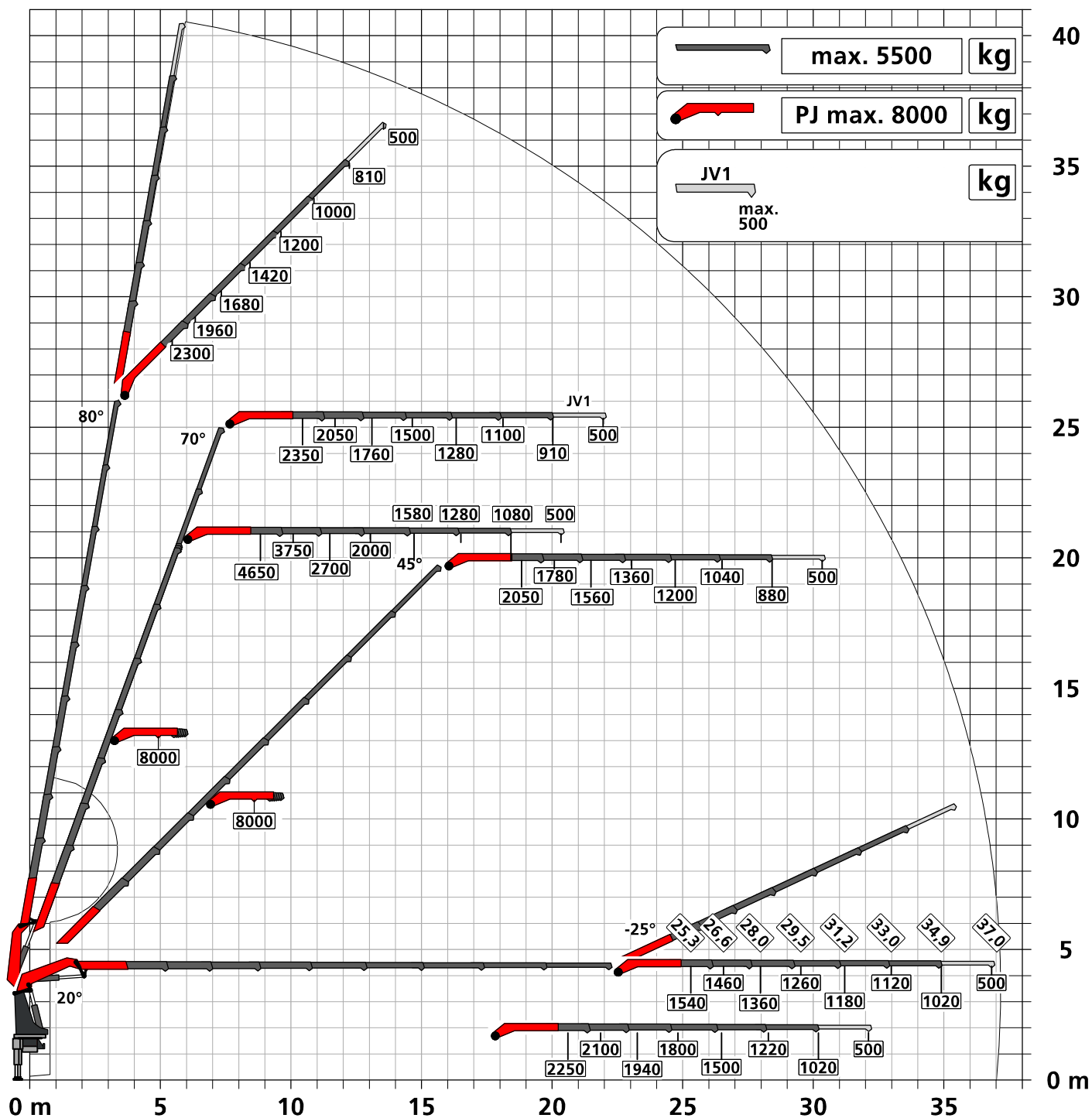

PK 1050 TEC G PJ 190 € JV2 DPS-C

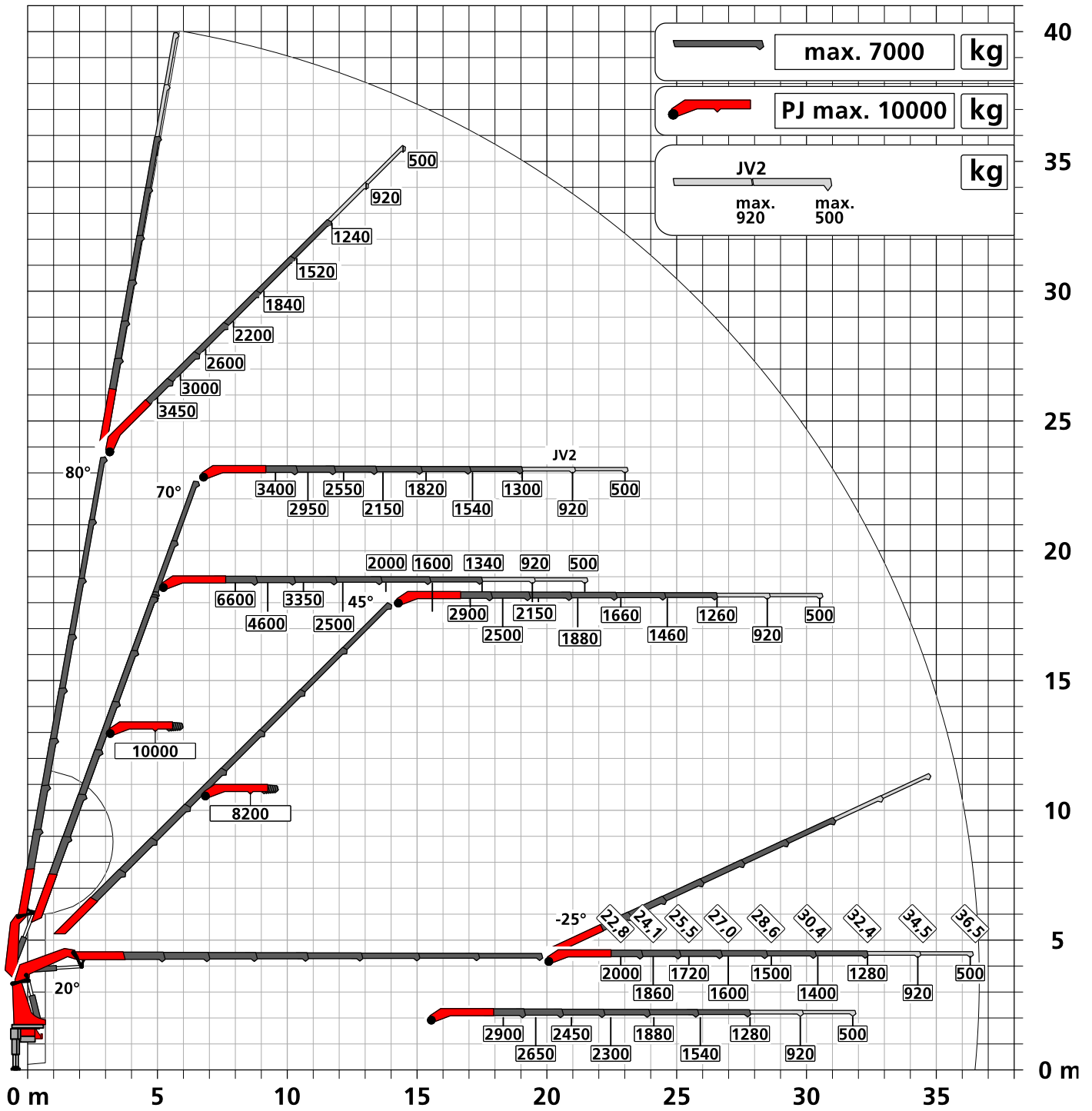

KP-PK1050TECM1+ES
12/2022

Las grúas de las imágenes están equipadas con elementos parcialmente personalizados y no siempre corresponden al equipamiento de serie. Debe considerarse la normativa propia de cada país a la hora de construir las grúas. Los datos relativos a las dimensiones no son vinculantes. Sujeto a cambios técnicos y errores de traducción.