

PK 12.501 SLD 5

AUFTRAGSNUMMER: 196002180

GEBRAUCHTGERÄT (OHNE LKW)

VERFÜGBAR



GERÄTEAUSSTATTUNG

TOQU - Totpunkt über Querholm
R3XH - Hydraulische Kranabstützung (max. Abstützbreite 5,6 m)
STZS3 - Stützbeine starr
STT100 - Stützbeinverlängerung 100mm
ST4 - Stützensteuerung Flur, 4 Elemente
AUSW - Transportstellungsüberwachung Abstützung
HPSC-E - Standsicherheitssystem HPSC-E
SAM - Schwenkwinkelerfassung
STU01 - Stundenzähler
TRAN2 - Transportstellungsüberwachung Kran
LHV18 - Lasthalteventile
PAL40 - Elektronische Überlastsicherung Paltronic 40 inkl. Not-Aus
A - Hydraulischer Doppelausschub (max. Reichweite 7,8 m)
A4 - Schlauchausrüstung für zwei hydraulische Zusatzgeräte
GRDRU - Sektionsventile für Greifer 250 bar
RODRU - Sektionsventile für Rotator 250 bar
RC001 SLD - Scanreco Funkfernsteuerung

INFORMATIONEN ZUM ANGEBOT

Montage- & Besichtigungsstandort

Palfinger GmbH, 83404 - Deutschland 

Verkaufsabwicklung und Auslieferung durch Händler:

Palfinger GmbH

Verfügbarkeit

Verfügbar

Produktzustand

Gebrauchtgerät (ohne LKW)

Auftragsnummer

196002180

Kontaktperson

Christian Gruber

E-Mail

c.gruber@palfinger.com

Telefonnummer

004986544774113

6L SLD - Bedienpult mit 6 Linearhebeln
MOT01 - Motor Start
MOT02 - Motor Stopp
GAS01 - Drehzahlverstellung +/-
FREI01 - Freie Zusatzfunktion Nr. 1
SMALL - kleines Bedienpult
LICHT - Scheinwerfer an/aus über
Funkfernsteuerung
UMSCH2 - Umschaltung Kran/Stütze am Bedienpult
OEL02 - Kran getestet mit PALFINGER Bio
Hydrauliköl
SCH03 - LED-Scheinwerfer am Versatzkasten des
Knickarmes montiert
RAL - Sonderfarbe RAL5010 (enzianblau)
ÖLK01 - Ölkühler 8,5kW, montiert
LH5.4 - 5,4t-Lasthaken
24V - Elektrik 24Volt
OHNE Kranzubehör!!

Zustand: Neuwertig!!

Garantie: bis einschließlich 18.05.2026

**Änderungen, Zwischenverkauf und Irrtümer
vorbehalten!**

LADEKRAN

Hersteller	Palfinger	Hubmoment	112,2 kNm (11,4mt)
Gerätetyp	PK 12.501 SLD 5	Reichweite / Tragkraft	7,6 m / 1.400 kg
Baujahr	2024	Betriebsstunden abgelesen	10 h (Stand per 09.04.2026)

Konstruktionsänderungen vorbehalten, fertigungstechn. Toleranzen müssen berücksichtigt werden.

Krandarstellung symbolisch

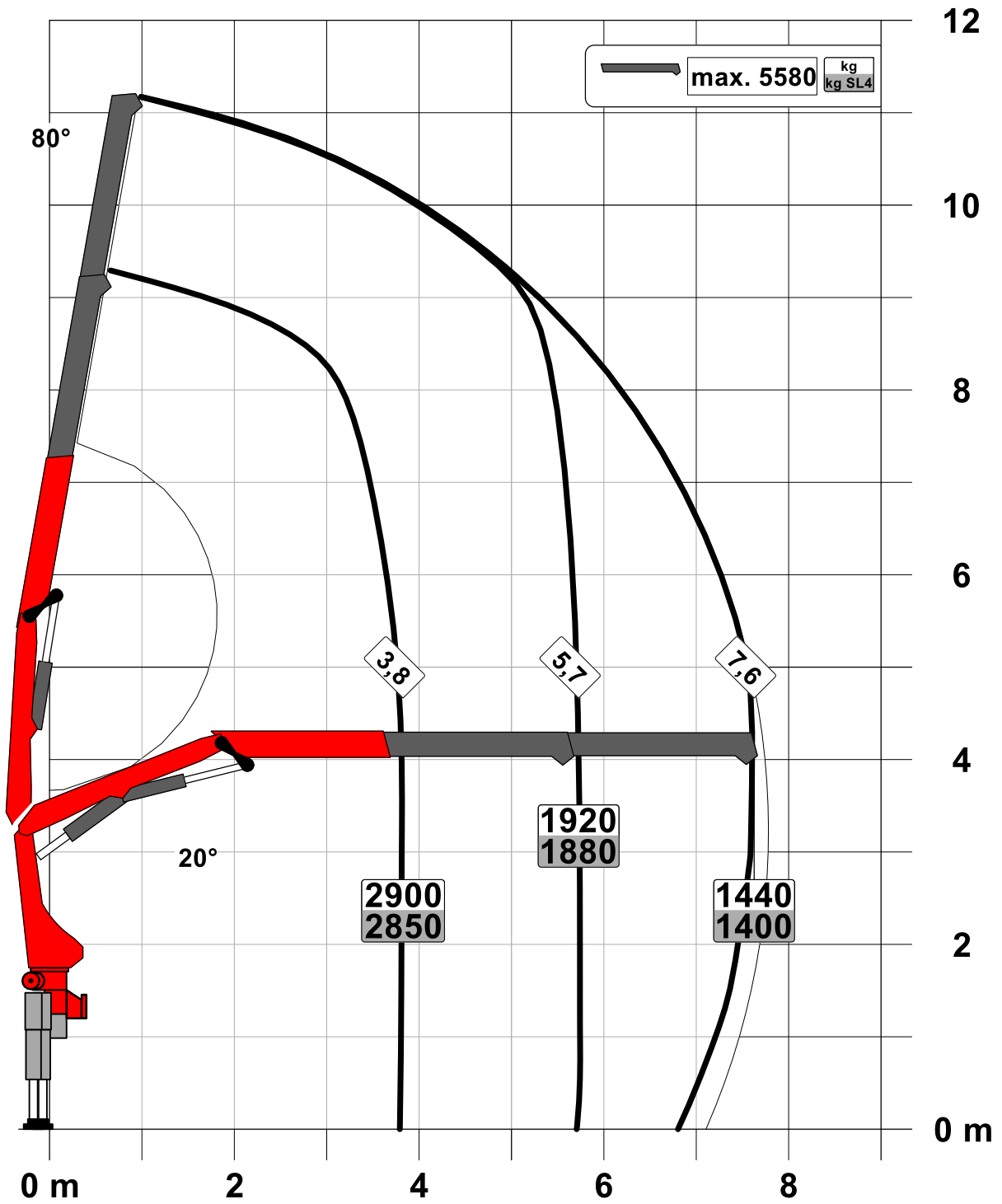

Zulässige Traglasten für Seilwinde siehe Datenblatt

Seite 020.11000

**PK 11.001 SLD 1 | PK 12.001 SLD 3
PK 11.001 SLD 3 | PK 12.501 SLD 5**

SINGLE LINK UND PERFEKTES LEISTUNGS- GEWICHT ERMÖGLICHEN EFFIZIENTEN LADE- UMSCHLAG

LIFETIME EXCELLENCE



UNSCHLAGBARES LEISTUNGSGEWICHT

- Mehr Hubkraft durch E-HPLS
- Hohe Wertbeständigkeit durch Beschichtungstechnologie
- Zweckmäßig und schön durch Functional Design
- Maximale Zuverlässigkeit durch PALTRONIC
- Hohe Nutzlast durch intelligente Leichtbauweise





PERFEKTES ARBEITSGERÄT MIT AUSGEKLÜGELTER KINEMATIK

9 Highlights



Kniehebel am Knickarm

Mehr Kraft am Haken

Durch den Kniehebel am Kran wird die Bewegungsgeometrie des Kranes wesentlich verbessert.

High Speed Extension

Für effiziente Arbeitseinsätze

Die serienmäßige High Speed Extension erhöht die Ausschubgeschwindigkeit des Armsystems. Der Kran arbeitet wesentlich schneller und wirtschaftlicher.



Beschichtungstechnologie

Oberflächenschutz auf höchster Stufe

Den Grundstein für einen perfekten Oberflächenschutz legt die KTL Beschichtung. Danach werden die Komponenten entweder in der Pulverbeschichtungsanlage beschichtet oder mittels Lackierroboter mit einem Zwei-Komponenten Decklack lackiert. Hohe Werterhaltung und exzellenter Korrosionsschutz ein Kranleben lang.

HPSC*

Maximale Ausschöpfung des Arbeitsbereiches

Die variable Stützenpositionierung des High Performance Stability Control Systems ermöglicht die maximale Ausschöpfung der Hubleistung. Der Einsatz des Kranes ist auch unter eingeschränkten Platzverhältnissen möglich.

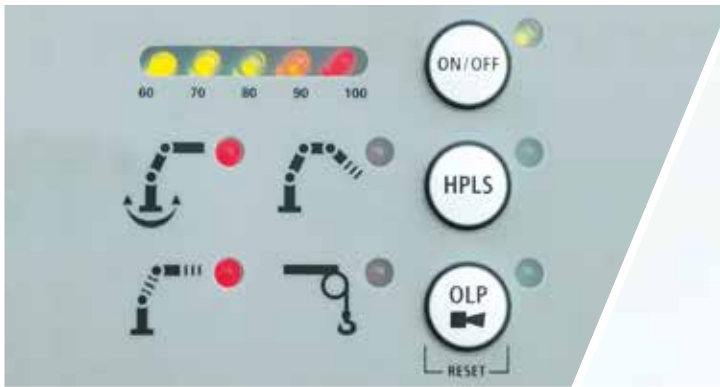

Paltronic*

Komfort und Sicherheit

Mit der Paltronic bietet PALFINGER eine Steuerungselektronik für den Serienkran. Die maßgeschneiderte Elektronik steuert und überwacht den Kran und sorgt für mehr Bedienfreundlichkeit und Sicherheit im Kranbetrieb.



Funkfernsteuerung*

Im Dialog mit dem Anwender

PALFINGER Funkfernsteuerungen sind wahlweise mit linear- und Kreuzhebel ausgerüstet. Bei allen SLD 5 Modellen informiert ein LED-Display den Kranfahrer über verschiedene Betriebszustände.



Schlauchrüstung für Zusatzgeräte*

Erhöht die Vielseitigkeit

Mit der Schlauchrüstung können Zusatzgeräte sehr einfach angeschlossen werden. Die Verlegung der Schlauchrüstung erfolgt geschützt in den Schlauchwannen.



Beleuchtungspaket*

Mehr Sicherheit bei Dämmerung und Dunkelheit

LEDs die den Steuerstand hinterleuchten, vereinfachen das Ablesen der Kranfunktionen und bieten dem Bediener einen raschen Gesamtüberblick während des Arbeitsprozesses. LED-Warnleuchten an den Stützzylindern bedeuten mehr Sicherheit für Kranfahrer und Passanten.



Steuerkonsole

Alle Informationen auf einen Blick

Alle wichtigen Informationen über den Kran sind am Hauptsteuerstand ersichtlich. Über eine digitale Anzeige werden Betriebsstunden gezählt und angezeigt. Ergonomische Steuerhebel und das optionale Beleuchtungspaket ermöglichen Sicherheit und Komfort auch bei schlechten Sichtverhältnissen.

PK 11.001 SLD 1 (NON-CE)

PERFEKTE ABMESSUNGEN

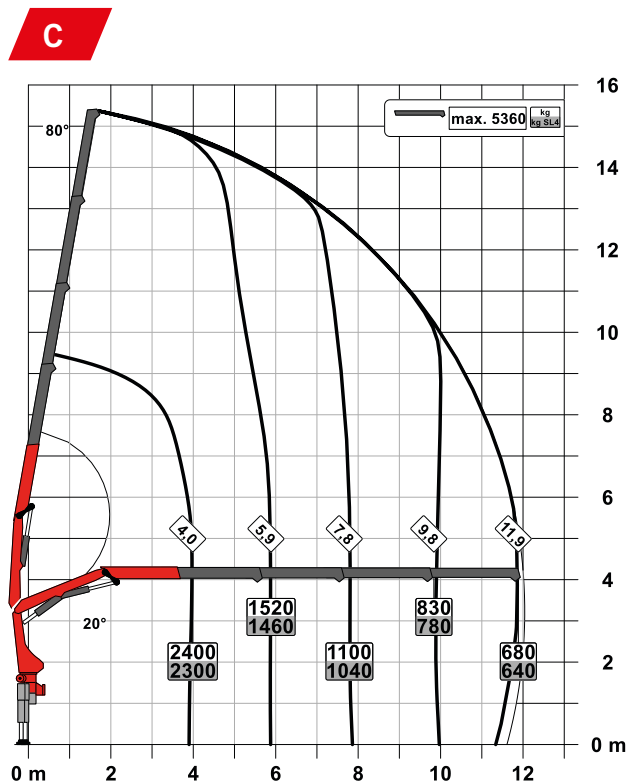
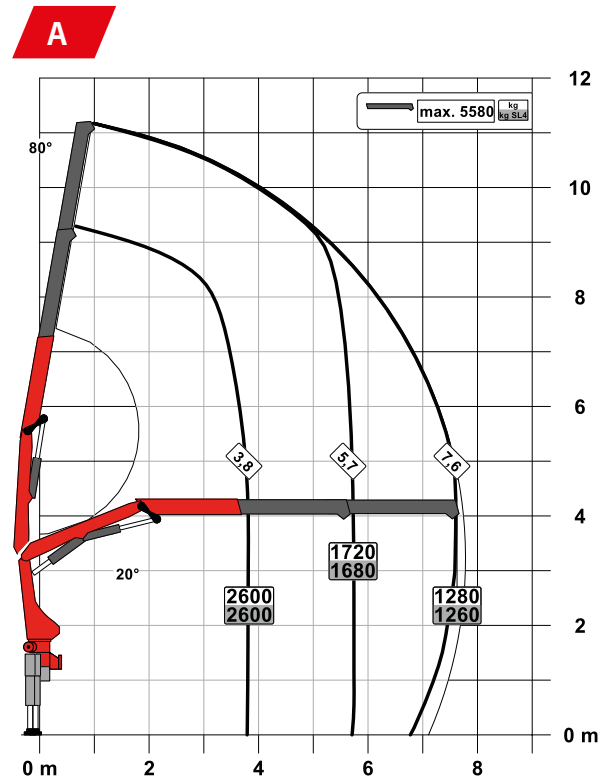
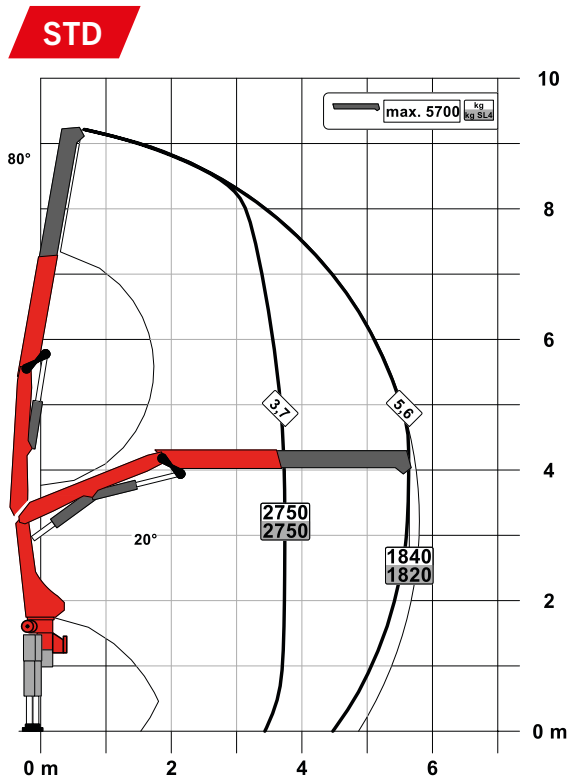

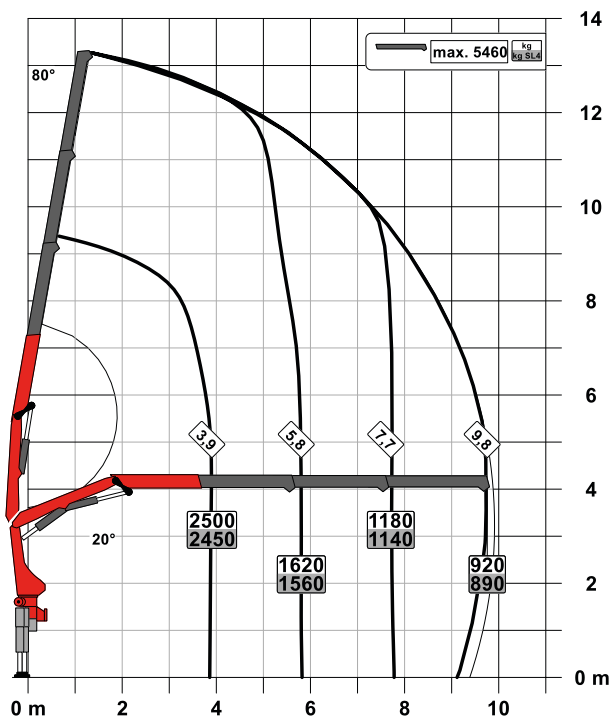
B

SLD 1 (NON-CE)

- Single Link
- Optional:
 - Überlastsicherung OSK
 - Hochsitzsteuerung
 - Hochstandsteuerung
 - Funkfernsteuerung
- NON-CE Ausführung

Technische Daten EN 12999 HC1 HD4/S2

Max. Hubmoment	10,3 mt/101,4 kNm
Max. Hubkraft	5700 kg/55,9 kN
Max. hydraulische Reichweite	12,0 m
Max. mechanische Reichweite	15,9 m
Schwenkbereich	400°
Schwenkmoment	1,3 mt/12,7 kNm
Abstützbreite (std./max.)	3,3 m/ 5,6 m
Platzbedarf für Montage (Std.)	0,72 m
Kranbreite zusammengelegt	2,32 m
Max. Betriebsdruck	330 bar
Empf. Fördermenge der Pumpe	von 30 l/min bis 45 l/min
Eigengewicht (Std.)	1140 kg

PK 12.001 SLD 3 (NON-CE)

PERFEKTE ABMESSUNGEN

STD

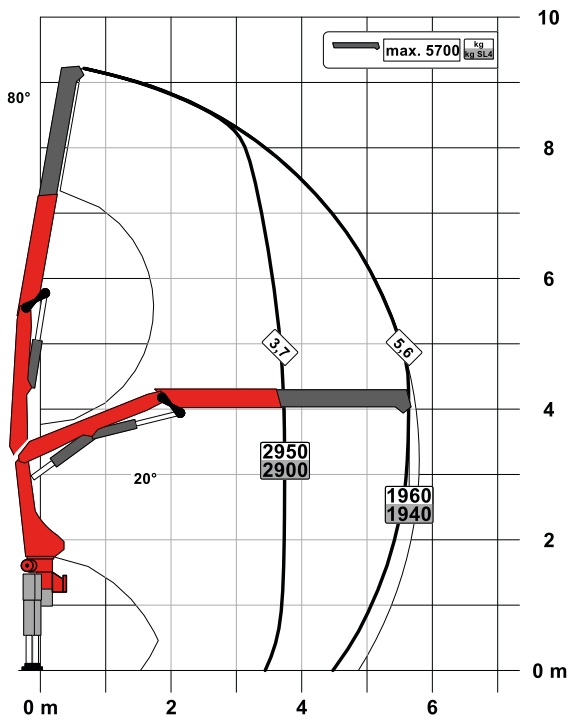

A

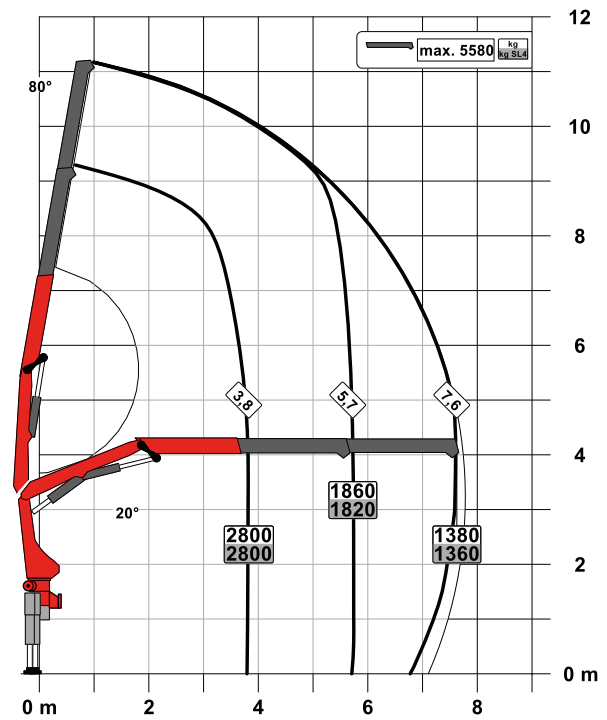

C

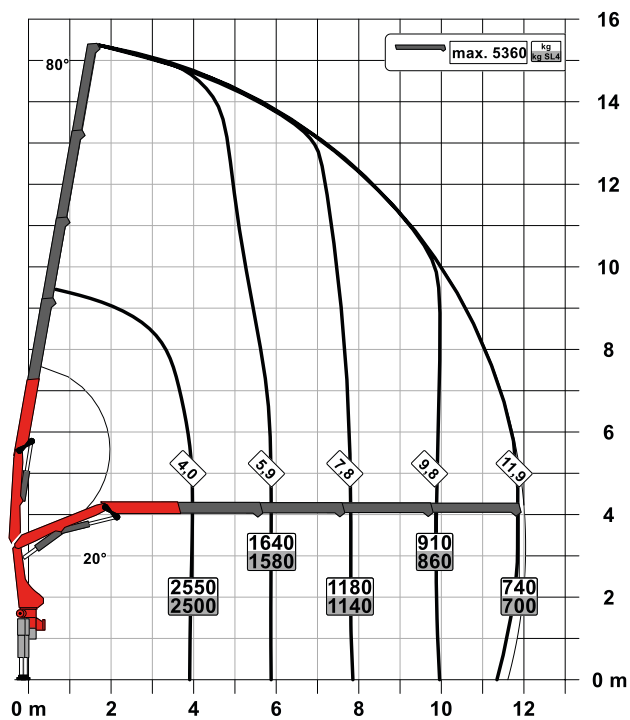

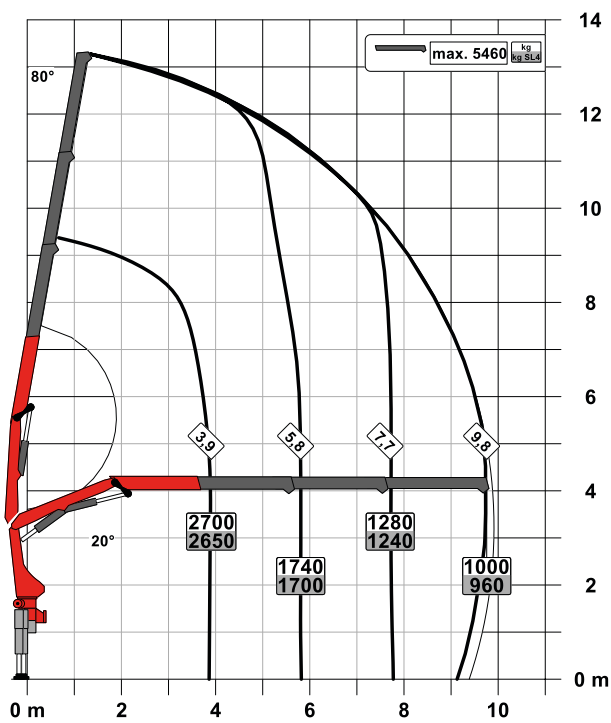
B

SLD 3 (NON-CE)

- Single Link
- M-HPLS
- Paltronic Überlastsicherung
- NON-CE Ausführung

Technische Daten

EN 12999 HC1 HD4/S2

Max. Hubmoment	11,1 mt/108,6 kNm
Max. Hubkraft	5700 kg/55,9 kN
Max. hydraulische Reichweite	12,0 m
Max. mechanische Reichweite	15,9 m
Schwenkbereich	400°
Schwenkmoment	1,3 mt/12,7 kNm
Abstützbreite (std./max.)	3,3 m/ 5,6 m
Platzbedarf für Montage (Std.)	0,72 m
Kranbreite zusammengelegt	2,32 m
Max. Betriebsdruck	350 bar
Empf. Fördermenge der Pumpe	von 30 l/min bis 45 l/min
Eigengewicht (Std.)	1140 kg

PERFEKTE ABMESSUNGEN

SCHUBARMVARIANTEN

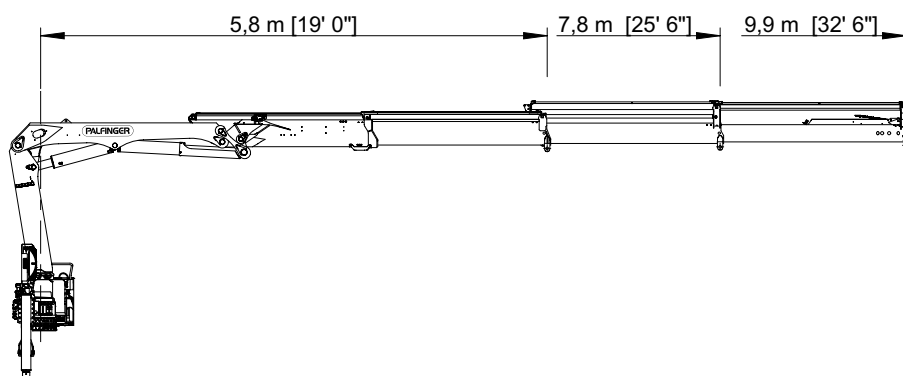
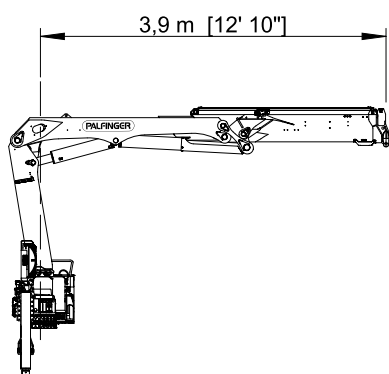

ABMESSUNGEN

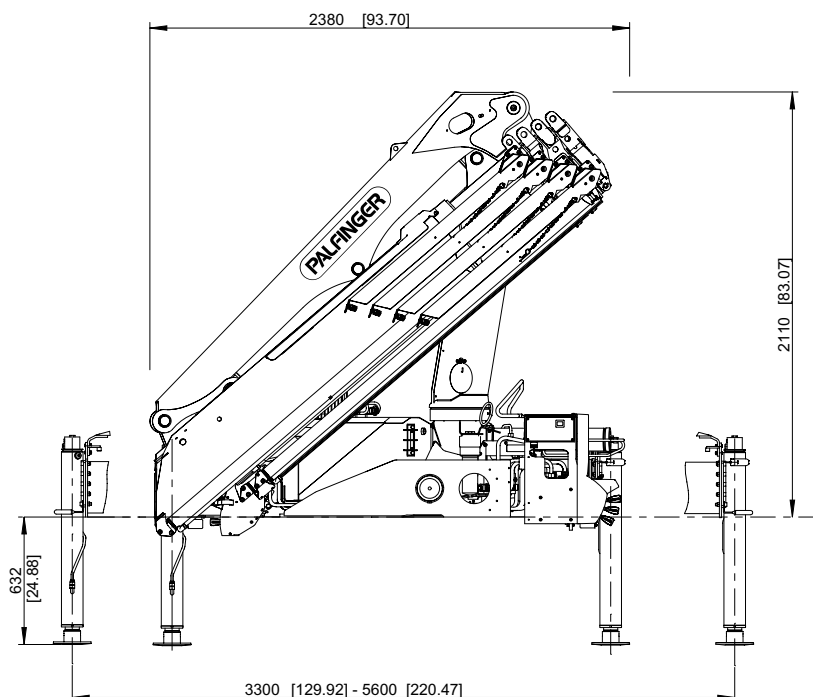
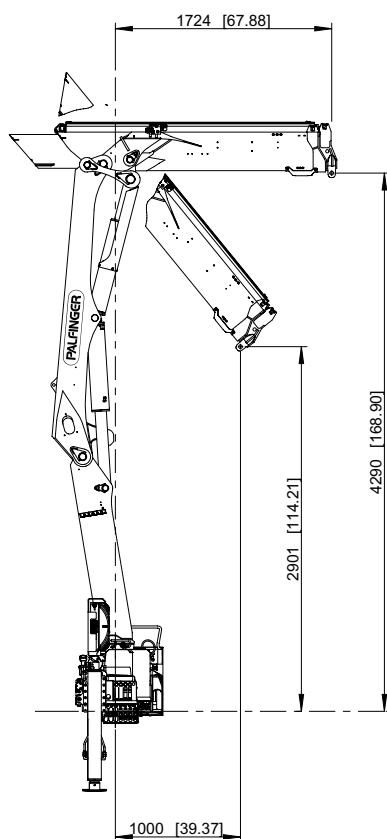

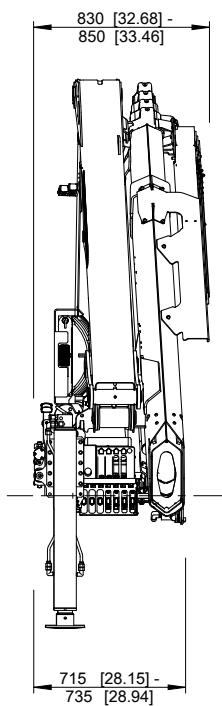
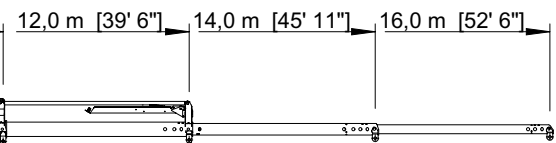

PERFEKTE ABMESSUNGEN

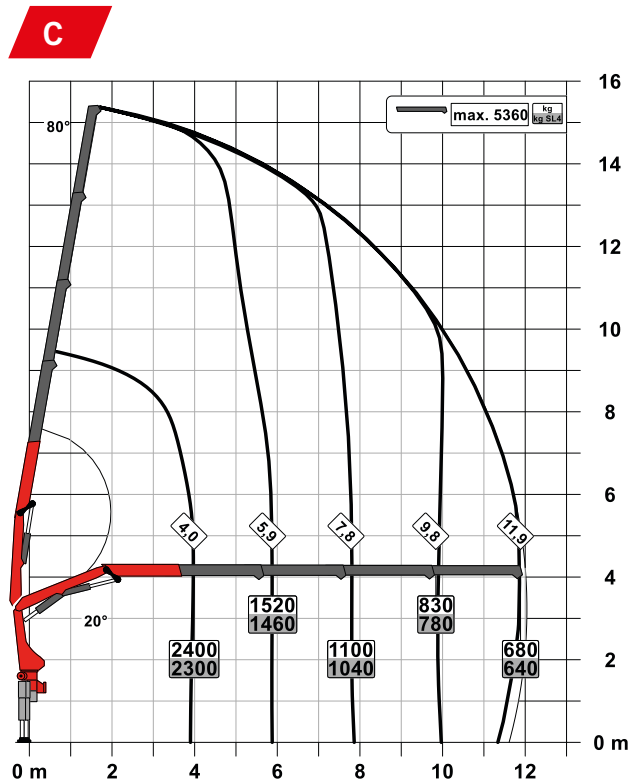
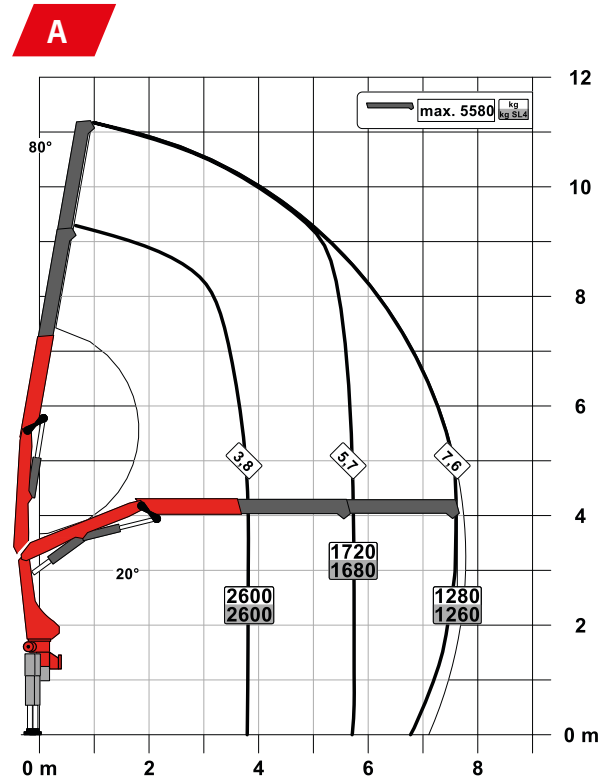
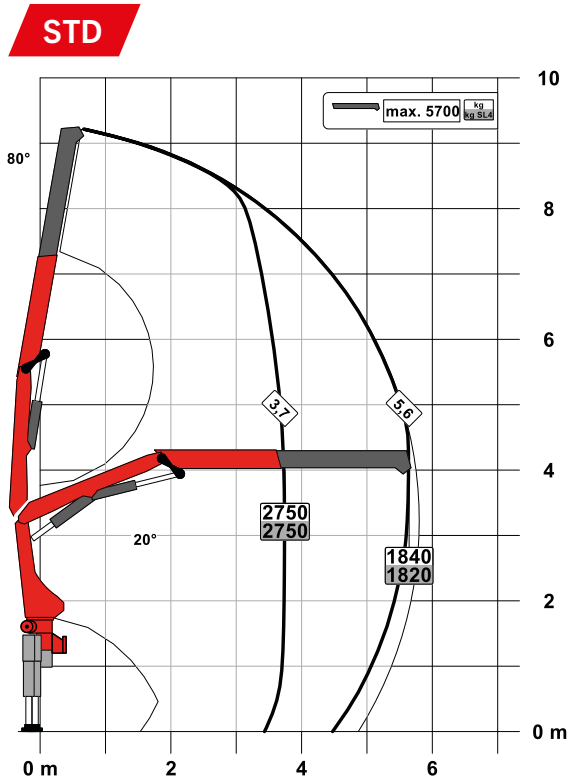

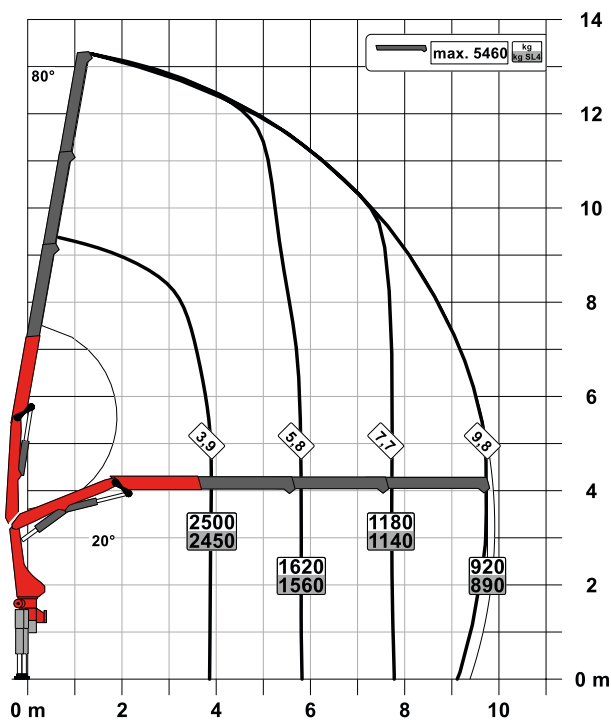
B

SLD 3

- Single Link
- Paltronic Überlastsicherung
- Optional:
 - Standsicherheitsüberwachung ISC-S (Standard bei CE), HPSC-L, HPSC-E
 - Hochstandsteuerung
 - Funkfernsteuerung
 - Seilwinde 1,5t am Knickarm
- NON-CE und CE Ausführung

Technische Daten

EN 12999 HC1 HD4/S2

Max. Hubmoment	10,3 mt/101,4 kNm
Max. Hubkraft	5700 kg/55,9 kN
Max. hydraulische Reichweite	12,0 m
Max. mechanische Reichweite	15,9 m
Schwenkbereich	400°
Schwenkmoment	1,3 mt/12,7 kNm
Abstützbreite (std./max.)	3,3 m/ 5,6 m
Platzbedarf für Montage (Std.)	0,72 m
Kranbreite zusammengelegt	2,32 m
Max. Betriebsdruck	330 bar
Empf. Fördermenge der Pumpe	von 30 l/min bis 45 l/min
Eigengewicht (Std.)	1140 kg

PK 12.501 SLD 5

PERFEKTE ABMESSUNGEN

STD

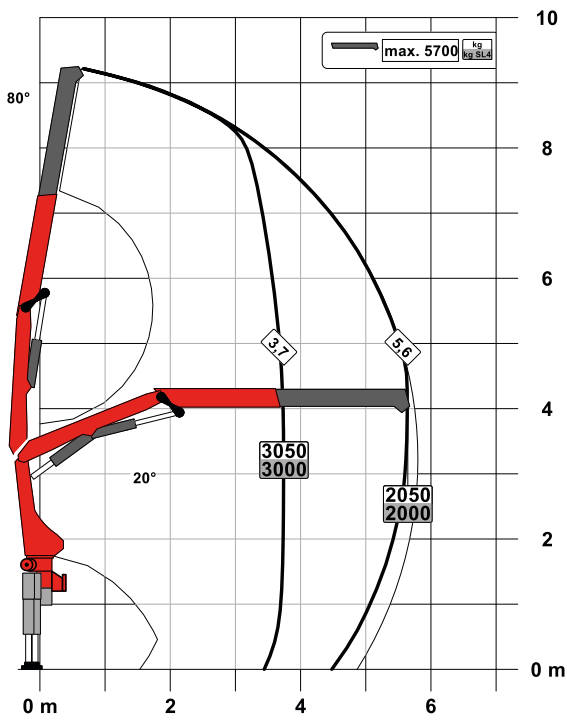

A

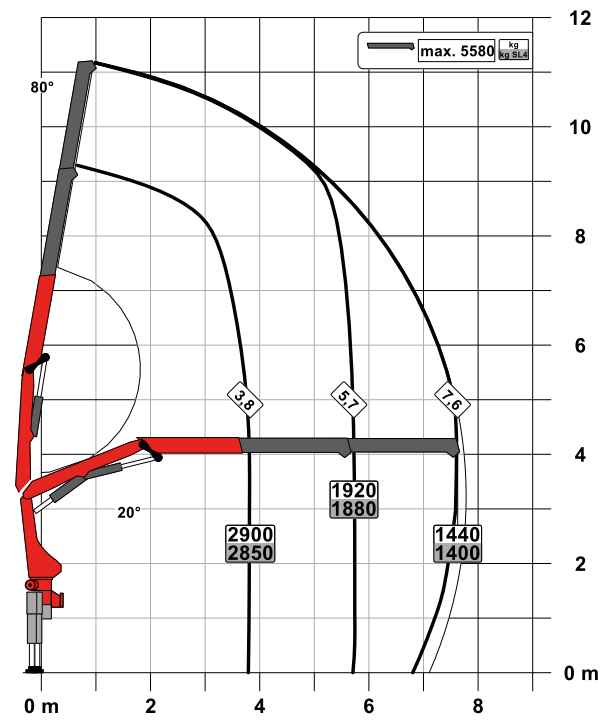

C

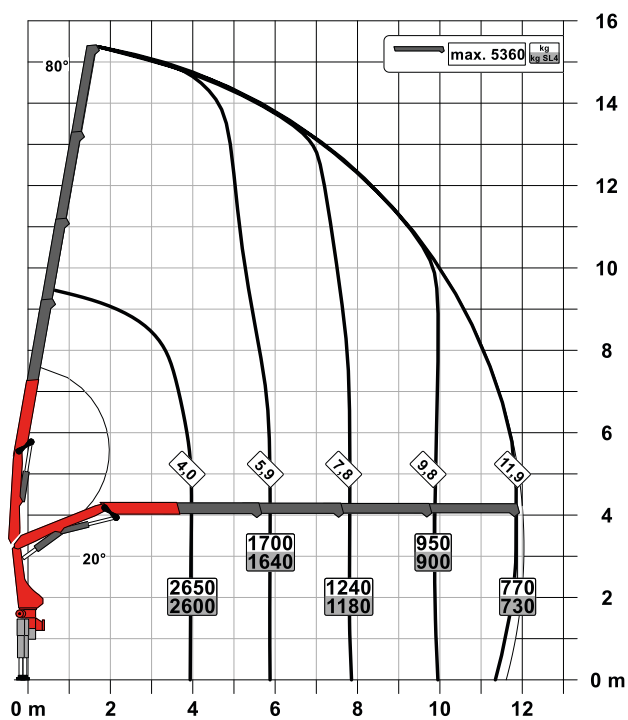

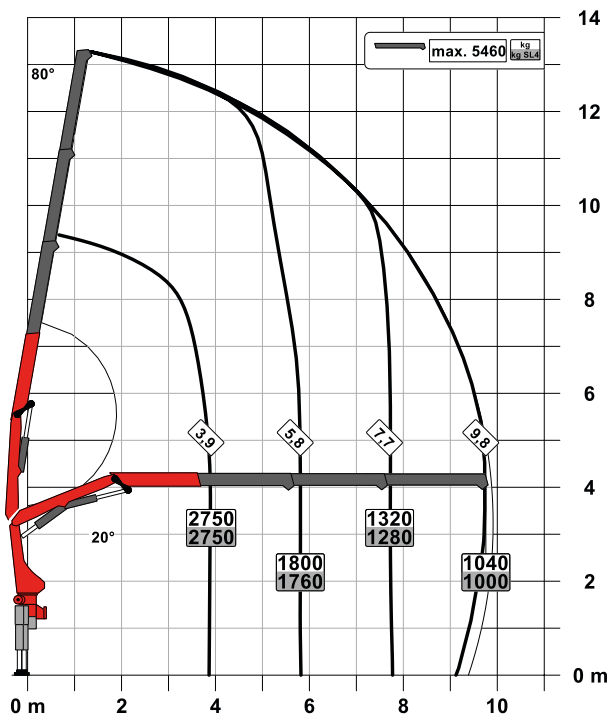
B

SLD 5

- Single Link
- Paltronic Überlastsicherung
- E-HPLS
- Load Sensing Steuerventil
- Funkfernsteuerung mit LED Display
- Optional:
 - Standsicherheitsüberwachung ISC-S (Standard bei CE), HPSC-L, HPSC-E
 - Seilwinde 1,5t am Knickarm
- NON-CE und CE Ausführung

Technische Daten

EN 12999 HC1 HD4/S2

Max. Hubmoment	11,4 mt/112,2 kNm
Max. Hubkraft	5700 kg/55,9 kN
Max. hydraulische Reichweite	12,0 m
Max. mechanische Reichweite	15,9 m
Schwenkbereich	400°
Schwenkmoment	1,3 mt/12,7 kNm
Abstützbreite (std./max.)	3,3 m/ 5,6 m
Platzbedarf für Montage (Std.)	0,72 m
Kranbreite zusammengelegt	2,32 m
Max. Betriebsdruck	360 bar
Empf. Fördermenge der Pumpe	von 45 l/min bis 60 l/min
Eigengewicht (Std.)	1170 kg

KP-PK11/12SLDM3+DE

Die abgebildeten Krane sind teilweise mit Wunschausrüstung ausgestattet und entsprechen nicht immer der Standardausführung. Beim Kranaufbau sind länderspezifische Vorschriften zu beachten. Maßangaben unverbindlich. Technische Änderungen, Irrtümer und Übersetzungsfehler vorbehalten.