

ON

IVECO

PS T 14 TEC

STRALIS X-WAY AD200X36/P ON

AUFTRAGSNUMMER: MUSTER ANGEBOT

NEUWAGEN

AUF ANFRAGE



GERÄTEAUSSTATTUNG

- Palfinger Funkfernsteuerung: ergonomische und intuitive 1-Handbedienung, mit OLED Display, Not-Aus, Motor Start/ Stopp, Schnellgang für Hubarme beim Absetzen leerer Behälter
- Korrosionsgeschützte Kettengehänge inkl. Kettenverkürzer mit Sicherung
- 3 Kipphaken mit automatisch wirkender Hakensicherung, pneumatisch betätigt inkl. Positionsüberwachung
- Plateaulänge 3800 mm, Gerätelänge 4200 mm, inkl. 1 Stk. Ablagewanne 400 mm
- Verriegelung Comfort-Lock (Active-Lock + hydr. Verriegelung hinten)

Muster Angebot, vergleichbare Fahrzeuge ständig vorhanden, auf Anfrage

INFORMATIONEN ZUM ANGEBOT

Montage- & Besichtigungsstandort

IVECO Deutschland GmbH, Ulm, 89079 - Deutschland 

Verkaufsabwicklung und Auslieferung durch Händler:

IVECO Deutschland GmbH, Ulm

Verfügbarkeit

Auf Anfrage

Produktzustand

Neuwagen

Auftragsnummer

Muster Angebot

E-Mail

christian.weissenborn@ivecogroup.com

Telefonnummer

004916090458286

ON

PRODUKT

Hersteller	Palfinger	Hubkraft	14.000 kg
Model	PS T 14 TEC	Behältergröße	nach DIN 30720 Teil 1 und 2, TÜV zertifiziert

FAHRZEUG

LKW Hersteller	Iveco	Schadstoffklasse	Euro VI D
Fahrzeugtyp	Stralis X-WAY AD200X36/P ON	Achsen	4x2
Fahrerhaus	Aktive Day, Normalfahrerhaus	Zulässiges Gesamtgewicht	18.000 kg
Radstand	3.800 mm	Eigengewicht	ca. 10.430 kg
Leistung	360 PS	Ausstattung	siehe beiliegende LKW- Ausstattung
		Montageart	Absetzkipper

PALFINGER

PS T14 TEC / PS T18 TEC

PALFINGER ABSETZKIPPER

LIFETIME EXCELLENCE



LEISTUNGSSTARK UND KOMFORTABEL

Hochwertige Qualitätsprodukte aus langlebigen Komponenten und durchdachtem Design sind unser Versprechen. Darüber hinaus bieten wir Ihnen in ganz Deutschland ein flächendeckendes Servicenetzwerk mit hoch qualifizierten Servicemitarbeitern.

- Maximale Breite des Containers: 2.000 mm
- 3 verschiedene Möglichkeiten der Containersicherung
- Funkfernsteuerung und Außensteuerung serienmäßig

Gerätetyp	Fahrgestell (GG)	Container (max.)
PS T14 TEC	18 t	20 m ³
PS T18 TEC	26t	20 m ³

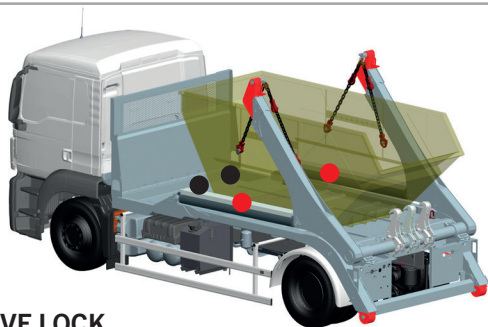

ACTIVE LOCK

- 2 mechanische Anschläge
- seitliche, hydraulische Behälterklemmung

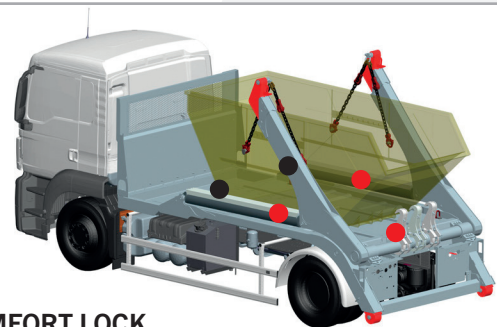

COMFORT LOCK

- 2 mechanische Anschläge
- seitliche, hydraulische Behälterklemmung und hydraulische Heckverriegelung

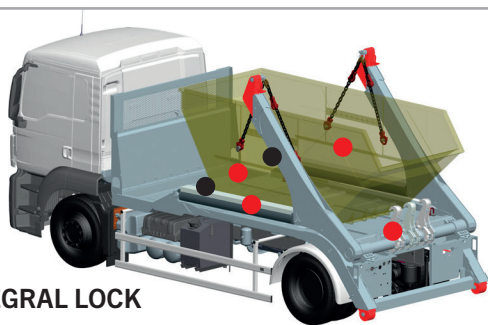

INTEGRAL LOCK

- 2 mechanische Anschläge
- seitliche, hydraulische Behälterklemmung sowie hydraulische Heck- und Frontverriegelung



FUNKFERNSTEUERUNG

- intuitive Funkfernsteuerung mit Display

QUALITÄT UND ZUVERLÄSSIGKEIT

Für maximale Zuverlässigkeit werden Komponenten härtesten Belastungs- und Funktionstests ausgesetzt. So können wir unseren Kunden Produkte von höchster Qualität und Bedienerfreundlichkeit anbieten.

- Bi-Speed & Eilgang
- Hochauskippeinrichtung
- Kunststoffgleitpakete an Teleskoparmen und Heckabstützungen
- Hochwertiges Lackier- und Montagekonzept (POP & SAM)
- Rutschfester Boden aus korrosionsbeständigem Stahl (Magnelis®) oder Aluminiumboden
- automatische Drehzahlenhebung und Motor Start-Stopp-Einrichtung

EINFACHE UND SCHNELLE BEDIENUNG

Die ergonomischen Steuerungsmöglichkeiten bieten dem Fahrer besten Bedienkomfort. Auftritte seitlich und hinten mit Haltegriff erleichtern dem Fahrer den Aufstieg auf das Plateau.

- Stützen und Teleskope sind synchron oder einzeln steuerbar
- Funkfernsteuerung und vollwertige Außensteuerung für alle Funktionen
- Containeranschlüsse mit Autolock-System, einfache Einhandbedienung
- Kettenaufhängung an den Teleskoparmen
- Heckseitiger und seitlicher Aufstieg mit Haltegriff

LÖSUNGEN FÜR DEN SICHEREN BETRIEB

PALFINGER legt bei seinen Produkten höchste Priorität auf Sicherheit und Handhabung. So kann sich der Fahrer ganz auf das Be- und Entladen seiner Container konzentrieren.

- Komfortabler heckseitiger Zugang
- PALCOVER Abdecksystem
- Hydraulische Containerverriegelung
- Gesicherte Kettenverkürzer
- Überlastwarnung
- Integrierter, geprüfter Unterfahrschutz
- DIN und TÜV-Zertifizierung
- Kipphaken mit pneumatischer Verriegelung
- 6 Zurrpunkte zur Sicherung verschiedener Lasten
- Spiegel

VIELE OPTIONEN FÜR MAXIMALE FLEXIBILITÄT

Durch die große Auswahl an Optionen und Erweiterungsmöglichkeiten, kann sich der Kunde den PALFINGER Absetzkipper genau auf seine Bedürfnisse anpassen oder zusammenstellen.

- Verschiedene Arten von Abstützungen:
 - Fest
 - Verstellbar
 - Rollenabstützung
- Kurzes oder langes Armsystem
- 6 Zurrösen
- Hochauskippeinrichtung
- Fahrerhausschutz
- Netzbox und Werkzeugkasten
- Stauwanne mit Abdeckung
- Anhängerhydraulik
- PALCOVER Abdecksystem

PALFINGER GmbH
Feldkirchener Feld 1
83404 Ainring
T 08654 477-0
F 08654 477-4000
info@palfinger.de

PALFINGER.DE

8 Juli 2020

Sehr geehrte Damen und Herren, .
vielen Dank für Ihr Interesse an einem Fahrzeug aus der umfangreichen Iveco Produktpalette. Unter Zugrundelegung der allgemeinen Geschäftsbedingungen der Iveco Magirus AG bieten wir Ihnen freibleibend das folgende Fahrzeug an.



IVECO X-WAY

Modell: AD200X36/P ON - FF4C

Die in diesem Angebot enthaltenen Bilder dienen zu rein illustrativen Zwecken.

FAHRZEUGBESCHREIBUNG

ANTRIEBSACHSE VARIANTE	EINFACH UNTERSETZT, EINZELACHSE.
BREMSEN	SCHEIBE / SCHEIBE
ZUSATZACHSE	OHNE ZUSATZACHSE
ACHSKONFIGURATION	2 ACHSEN, HINTERACHSANTRIEB
VERWENDUNG	GEMISCHTER EINSATZ, FÜR STRASSEN- UND LEICHTEN OFF-ROAD-EINSATZ
RADSTAND	RADSTAND 3800 MM
LENKUNG	LINKSLENKUNG
ZULÄSSIGE GESAMTMASSE	18 - 20 TONNEN
VEHICLE SET-UP	ON SET-UP
FAHRZEUGVARIANTE	STD FAHRGESTELL MIT FAHRERHAUS
MOTORISIERUNG	CURSOR 9 360 PS EUROVI
GETRIEBESCHALTUNG	12-GANG HITRONIX, AUTOMATISIERT
FAHRERHAUS - AUSFÜHRUNG	AKTIVE DAY, NORMALFAHRERHAUS
FEDERUNG	LUFTFEDERUNG HINTERACHSE
FARBE	52028 - TIEFORANGE IC 177 RAL 2011
REIFEN	20231 - BEREIFUNG 315/80 R 22,5 STR.

Die derzeit gültige Preisliste kann ohne vorherige Ankündigung modifiziert werden. Die technischen Angaben sind unverbindlich und können sich jederzeit ändern.

Die derzeit gültige Preisliste kann ohne vorherige Ankündigung modifiziert werden. Die technischen Angaben sind unverbindlich und können sich jederzeit ändern.

PAKETE

1 - DRIVING COMFORT

06620	Fahrersitz Luxus, luftgefedert, heizbar, 4-fach verstellbar, Lendenwirbel- und Kopfstütze, mit integriertem 3-Punkt-Sicherheitsgurt
05629	Sonnenblendrollo für Seitenscheibe, Fahrer- und Beifahrerseite
02659	Klimaanlage vollautomatisch
02759	Luftfederung für Fahrerhaus
75490	Iveco Radio mit CD, Bluetooth, integriertes Mikrofon, Mini-USB / AUX-In-Anschluss, LCD-Display

SONDERAUSSTATTUNG

1 - ANTRIEBSSTRANG

01483	Vorbereitung für Nebenabtrieb, umfasst Schalter im Armaturenbrett und Verkabelung entlang des Fahrgestellrahmens
78507	Rocking Modus (Freischaukel-Modus)
05210	Nebenabtrieb ZF NH/4C mit Pumpenanschluss. Geeignet für Meiller Kipper oder Krankipper.

2 - FAHRERHAUS AUSSEN

72629	Nebelscheinwerfer/Abbiegelicht
00640	Dachklappe, mechanische Ausführung
00744	Fenster in Fahrerhausrückwand, empfohlen für offene Aufbauten zur Beobachtung des rückwärtigen Verkehrs
02474	Vorbereitung Rundumkennleuchten
79468	Flachdach in Fahrerhausfarbe lackiert
00632	Sonnenblende transparent, außen am Fahrerhausdach installiert

3 - FAHRERHAUS INNEN

78563	Signalhorn hinter Stoßfänger (Druckluft)
-------	--

4 - FAHRGESTELL

08549	Verstärkte Parabelfeder an der Vorderachse
00180	Auspuffendrohr hochgezogen hinter Fahrerhaus

Die derzeit gültige Preisliste kann ohne vorherige Ankündigung modifiziert werden. Die technischen Angaben sind unverbindlich und können sich jederzeit ändern.

76049	Tectyl-Behandlung - Steinschlagschutz. Tectyl 5750 W Black schützt das Fahrgestell dauerhaft insbesondere im anspruchsvollen Off-Road-Betrieb
02576	Batterien 220 Ah
78713	Batterieladesteckdose, Klemmen
75182	Elektrische Vorbereitung für Ladebordwandbetrieb nach VEHH-Standard, umfasst Schalter im Armaturenbrett und Verkabelung am Fahrgestellrahmen

5 - HAUPTMERKMALE

07806	Anhängerkupplung, Fabrikat Ringfeder
06156	Anhängerkupplung, 40 mm, 130kN
05883	AdBlue Tank, 60 Liter Fassungsvermögen
00351	Kantenschutz Rahmenende

6 - KRAFTSTOFFEINSPARUNG & CONNECTIVITY

00384	CAN-Bus-Schnittstelle CAN-OPEN zur Aufbausteuerung
-------	--

7 - SICHERHEIT

75181	Warntongeeber Rückwärtsfahrt, 2 Lautstärken, abschaltbar, z.B. fürs Rangieren in Wohngebieten während nachtschlafender Zeiten
78715	LED-Rückleuchten
07306	Achslastanzeige im Cluster
05108	Warnblinkleuchte
02548	Seitenmarkierungsleuchten

SONDERAUSSTATTUNG (CCM)

1 - CCM GENERISCH (NETTOPREIS:)

17803	Transport nach Ainring
17250	Palfinger Absetzkipper PS T 14 TEC Angebot NR. 1-2190004380-2

(*) Internal Activity

Die derzeit gültige Preisliste kann ohne vorherige Ankündigung modifiziert werden. Die technischen Angaben sind unverbindlich und können sich jederzeit ändern.